

boyser[®]

®

boyser



**Bombas peristálticas
industriales**



BOMBAS BOYSER, S.L.

Es una empresa española especializada en la fabricación de bombas peristálticas industriales. Fundada en 1993, la empresa dispone actualmente de una de las gamas más completas del mundo en lo que a bombas peristálticas se refiere, dividida en cuatro familias de productos y más de veinte modelos diferentes.

Distribuimos nuestros productos en los cinco continentes a través de una red de más de treinta distribuidores, asegurando una asistencia y un servicio post-venta impecable independientemente de su localización geográfica.

En este catálogo le ofrecemos una visión general y también técnica de nuestros productos. Podrá, además, percibir una búsqueda continua de calidad, para conseguir su satisfacción como cliente, mediante un excelente producto industrial con el que intentaremos ofrecerle un poco de lo mejor de nosotros mismos, poniendo nuestros cinco sentidos en el desarrollo y fabricación de los productos que a continuación le presentamos.

¿Por qué bombas peristálticas?

Principio de funcionamiento

El principio de funcionamiento de una bomba peristáltica seduce por su simplicidad y ventajas que conlleva.

Un elemento tubular de dimensiones muy precisas, fabricado en diferentes tipos de elastómero o termoplástico, se aloja en el cuerpo de la bomba.

Al comprimir este elemento tubular por la acción giratoria del rotor y sus correspondientes rodillos o zapatas, éste recupera seguidamente su forma inicial creando el vacío y la consiguiente aspiración del fluido.

El fluido penetra en la cavidad formada por los rodillos que comprimen el tubo y es empujado suavemente hacia la salida por el siguiente rodillo.

Estamos, pues, ante una bomba volumétrica de desplazamiento positivo de unas características excepcionales.

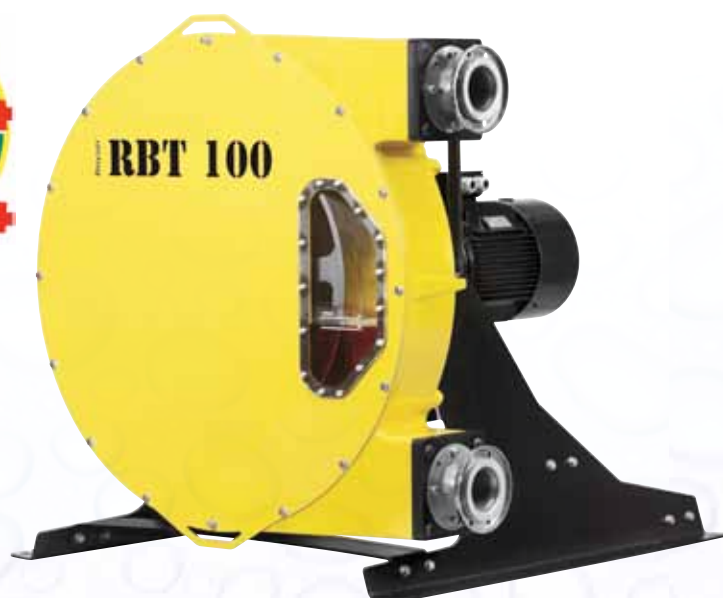

Principales características:

- Auto aspirantes hasta 9 m.c.a.
- Posibilidad de girar en seco indefinidamente
- Ausencia de cierres mecánicos o empaquetaduras
- Sentido de giro reversible
- Resistencia a la abrasión
- Excelentes en dosificación +/- 1%
- Economía y facilidad de mantenimiento
- Resistencia a la corrosión
- Silenciosas
- Facilidad de limpieza

Ejemplos de aplicaciones:

- Fangos, lechada de cal, morteros, alimentación filtros prensa, barbotina cerámica, carbonatos, lodos slurries, etc.
- Pinturas, colas, tintas, látex, colorantes, aceites, detergentes, ácidos, peróxido, etc.
- Productos lácteos, vinos, salsas, mermeladas, huevo líquido, mayonesas, productos cárnicos, concentrados, etc.



Bombas peristálticas boyser SERIE DS-M

Bombas industriales y equipos para fluidos

Las bombas peristálticas serie DS-M son bombas industriales para dosificación o trasvase de fluidos en pequeño caudal y baja presión. Su elemento tubular es fácilmente sustituible y está disponible en siete distintos diámetros internos para un mismo modelo de bomba. Son bombas reversibles, auto-aspirantes y pueden bombear fluidos con pequeños sólidos o partículas en suspensión, así mismo son de gran utilidad para bombear fluidos en estado líquido pero con contenido de aire u otros gases o vapores.

En su versión standard están equipadas con un rotor de tres rodillos para una máxima precisión y un mínimo flujo pulsante.

Aplicaciones:

Tratamiento de aguas:

Toma muestras, alimentación de membranas filtrantes, dosificación de productos químicos: cloruro férrico, hipoclorito sódico, sulfato férrico, etc. Dosificación de productos con sólidos en suspensión: lechada de cal, permanganato potásico, carbón activo, etc., dosificación de polímeros, etc.

Alimentación:

Dosificación de aditivos en panadería y pastelería, bebidas, zumos, salsas, colorantes, fermentos lácticos, etc.

Industria química:

Dosificación de todo tipo de líquidos en proceso, colorantes, pigmentos, resinas, latex, ácidos, tintas, anti-espumantes, etc.

Otros sectores:

Laboratorios, industria del papel, impresión y embalaje, cerámica, agricultura, minería, etc.





Diámetros internos de tubo disponible

Tipos de tubos disponibles

Silicona
Norprene® A-60-F
Tygon®
Norprene® A-60-G
Solva®

Ø

ml/rev.

0,8 mm

0,16

1,6 mm

0,40

3,2 mm

1,66

4,8 mm

3,80

6,4 mm

6,26

8,0 mm

10,10

Tabla de rendimiento

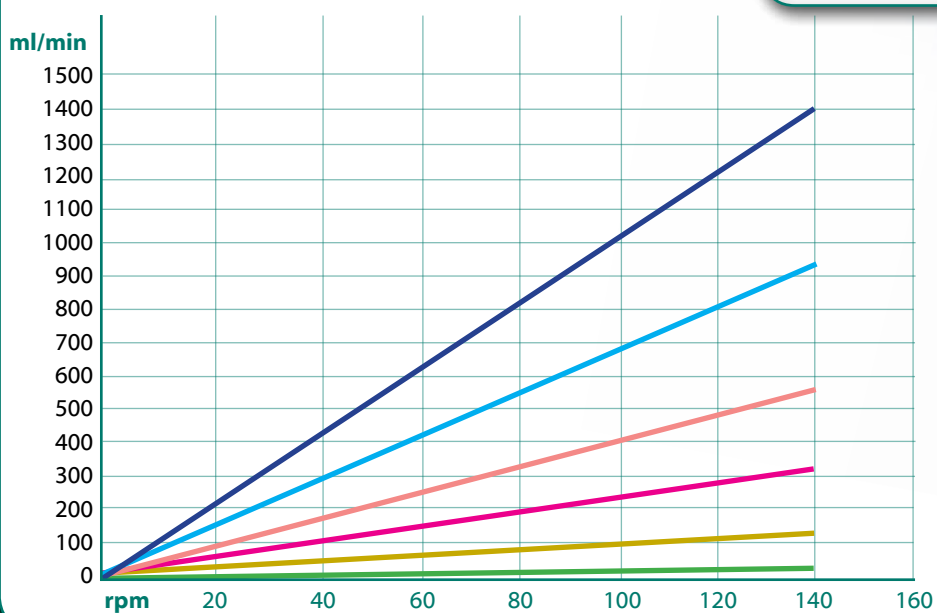

Tubo de 8,0 mm Ø

Tubo de 6,4 mm Ø

Tubo de 4,8 mm Ø

Tubo de 3,2 mm Ø

Tubo de 1,6 mm Ø

Tubo de 0,8 mm Ø

Bombas peristálticas boyser SERIE AMP

Bombas industriales y equipos para fluidos

Bombas peristálticas industriales de manguera de caucho reforzada para presiones de trabajo de hasta 8 bar.

Caudales desde 10 a 1.200 l/h, diversas posibilidades de accionamiento a velocidad fija o variable, con posibilidad de elegir diversos tipos de conexiones a tubería.

Sistema de apriete del tubo por rodillos con rodamientos a bola y lubricación de la manguera por una pequeña aportación de grasa de silicona.

Accesorios:

- . Detector de rotura del tubo
- . Pulmón amortiguador de pulsaciones
- . Conexiones TRI-CLAMP, DIN 11851, SMS, NPT, PP, PVDF
- . Equipo electrónico de dosificación

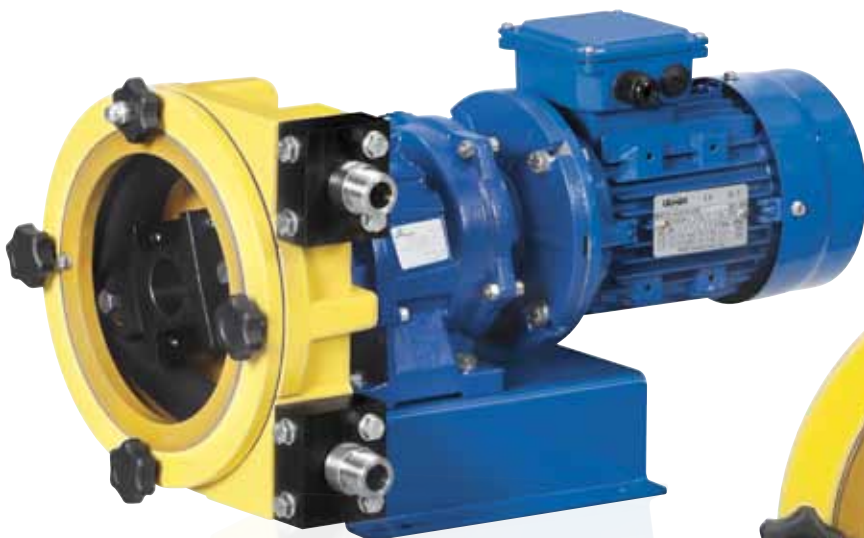



Datos técnicos

	AMP-10/B	AMP-13/B	AMP-16/C	AMP-19/C	AMP-22
Capacidad	0,023 l/rev	0,038 l/rev	0,095 l/rev	0,123 l/rev	0,246 l/rev
Conexiones	3/8"	3/8"	3/4"	1"	1"
Presión máx.	8 bar	8 bar	8 bar	2 bar	8 bar
Sistema de apriete del tubo	Rodillos	Rodillos	Rodillos	Rodillos	Rodillos
Tubos disponibles en caucho	NR NBR EPDM NR-A NBR-A HYPALON	NR NBR EPDM NR-A NBR-A HYPALON	NR NBR EPDM NR-A NBR-A HYPALON		NR NBR EPDM NR-A NBR-A HYPALON
Tubos disponibles en termoplástico	Norprene®	Norprene®	Norprene®	Norprene® Tygon®	Norprene®

Tabla de rendimiento

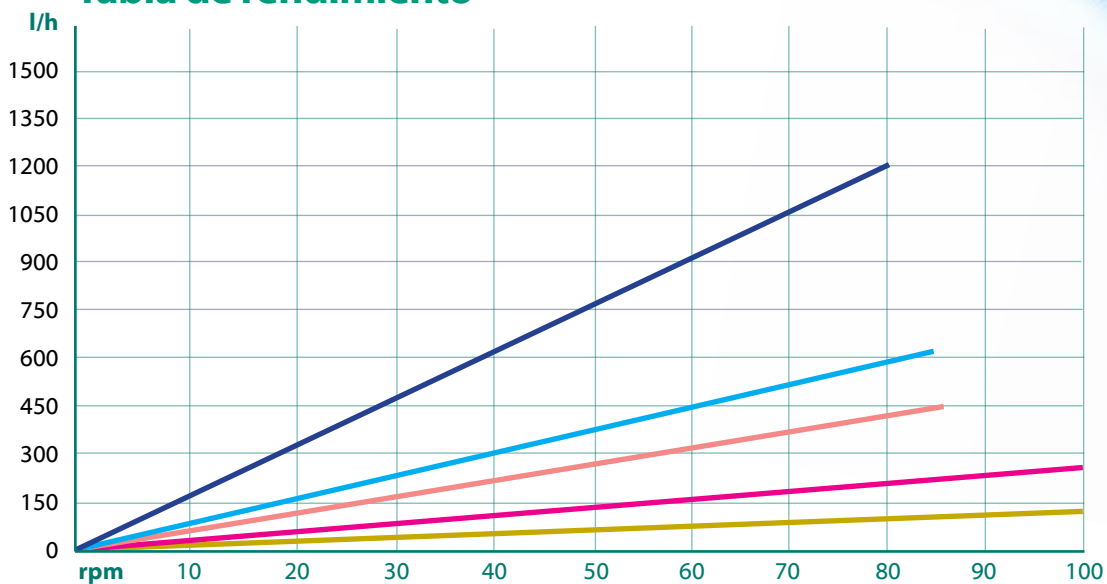

AMP-22
AMP-19/B
AMP-16/B
AMP-13
AMP-10

Bombas peristálticas boyser SERIE FMP

Bombas industriales y equipos para fluidos

Bombas peristálticas industriales de manguera de caucho reforzada para presiones de trabajo hasta 8 bar.

Caudales desde 100 a 44.000 l/h, diversas posibilidades de accionamiento a velocidad fija o variable, con posibilidad de elegir diversos tipos de conexiones a tubería.

Sistema de apriete del tubo por rodillos con rodamientos a bola y lubricación de la manguera por una pequeña aportación de grasa de silicona.

Diseño robusto con caja de rodamientos integrada en cuerpo bomba.

Accesorios:

- . Detector de rotura del tubo
- . Pulmón amortiguador de pulsaciones
- . Conexiones TRI-CLAMP, DIN 11851, SMS, NPT, PP, HALAR
- . Equipo para crear el vacío en el cuerpo de bomba
- . Tolva con vis-sifón para alimentación de productos heterogéneos





Datos técnicos

	FMP-30	FMP-40	FMP-50/B	FMP-60	FMP-70
Capacidad	0,433 l/rev	0,75 l/rev	1,34 l/rev	3,161 l/rev	0,672 l/rev
Conexiones	1 1/4"	1 1/2"	DN 40	DN 50	DN 65
Presión máx.	8 bar	8 bar	8 bar	2 bar	8 bar
Sistema de apriete del tubo	Rodillos	Rodillos	Rodillos	Rodillos	Rodillos
Tubos disponibles en caucho	NR NBR EPDM HYPALON NR-A NBR-A	NR NBR EPDM HYPALON NR-A NBR-A NORPRENE	NR NBR EPDM HYPALON NR-A NBR-A	NR NBR EPDM HYPALON NR-A NBR-A	NR NBR EPDM HYPALON NR-A NBR-A

Tabla de rendimiento

m³/h

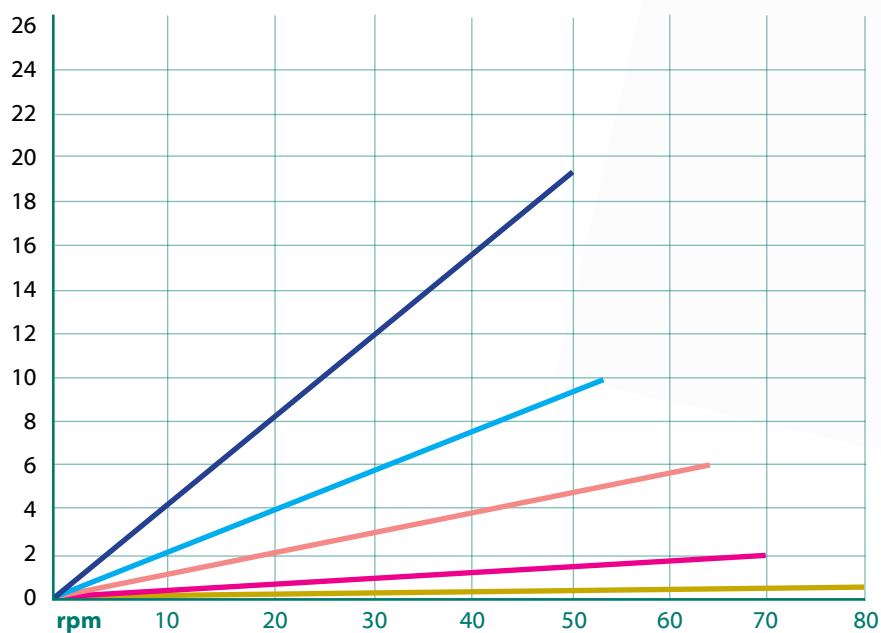

FMP-70
FMP-60
FMP-50
FMP-40
FMP-30

Bombas peristálticas boyser SERIE RBT

Bombas industriales y equipos para fluidos

Bombas peristálticas industriales de manguera de caucho reforzada para presiones de trabajo de hasta 15 bar.

Caudales desde 100 a 15.000 l/h, diversas posibilidades de accionamiento a velocidad fija o variable, conexiones a tubería mediante bridas DIN o ANSI.

Sistema de apriete del tubo por zapatas y lubricación interna por líquido en cuerpo de bomba.

Diseño robusto con caja de rodamientos integrada en cuerpo de bomba.

Accesorios:

- . Detector de rotura del tubo
- . Pulmón amortiguador de pulsaciones
- . Conexiones TRI-CLAMP, DIN 11851, SMS, NPT, PP, HALAR
- . Equipo para crear el vacío en el cuerpo de bomba
- . Tolva con vis-sinfin para alimentación de productos heterogéneos





Datos técnicos

	RBT-25/B	RBT-32/B	RBT-40	RBT-60	RBT-70	RBT-80	RBT-100
Capacidad	0,03 l/rev	0,625 l/rev	1,33 l/rev	3,161 l/rev	6,7 l/rev	11,7 l/rev	20,0 l/rev
Conexiones	DN-25	DN-32	DN-40	DN-50	DN-65	DN-80	DN-100
Presión máx.	15 bar	15 bar	15 bar	15 bar	15 bar	15 bar	15 bar
Sistema de apriete del tubo	Zapatas	Zapatas	Zapatas	Zapatas	Zapatas	Zapatas	Zapatas
Tubos disponibles	NR NBR EPDM HYPALON NR-A NBR-A	NR NBR EPDM HYPALON NR-A NBR-A	NR NBR EPDM HYPALON NR-A NBR-A	NR NBR EPDM HYPALON NR-A NBR-A	NR NBR EPDM HYPALON NR-A NBR-A	NR NBR EPDM	NR NBR EPDM

Tabla de rendimiento

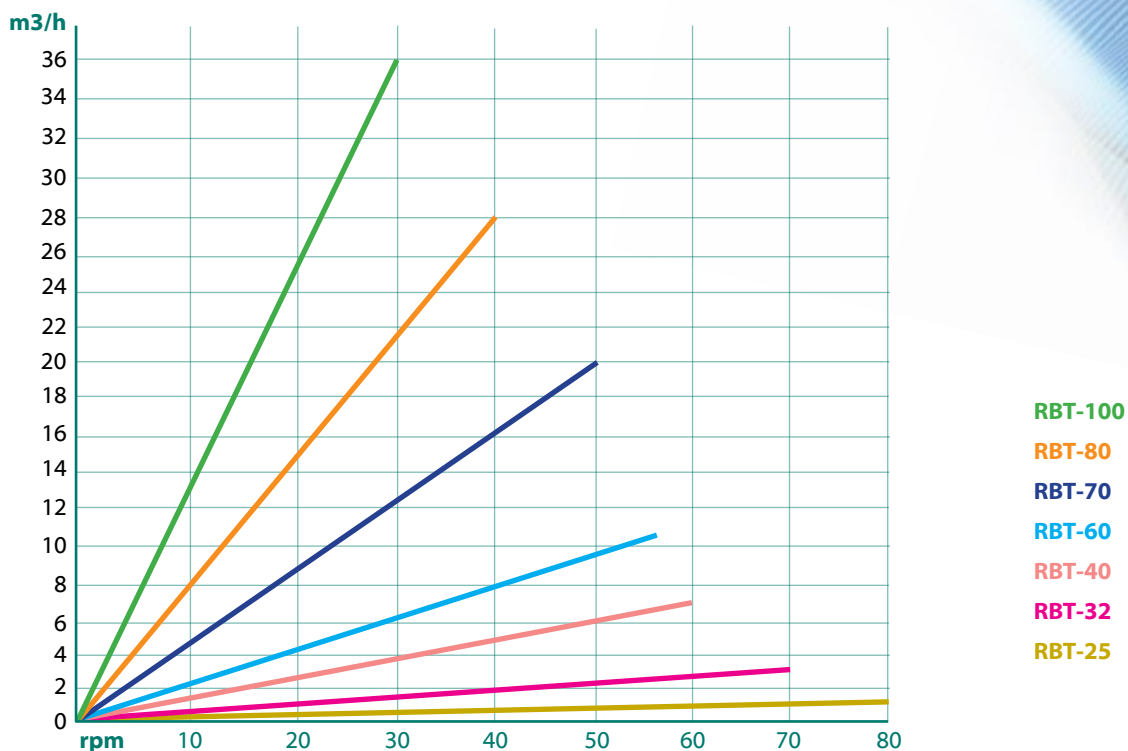

Amortiguadores de pulsaciones

Amortiguadores de pulsaciones:

Los pulmones amortiguadores FLEXODAMP tienen la función de convertir el caudal pulsante de las bombas peristálticas en un caudal continuo, permitiendo un mejor control del caudal, el buen funcionamiento de accesorios como manómetros, caudalímetros, presostatos, etc., y una mejora en las expectativas de vida de tuberías, accesorios, válvulas, etc., así como de la propia bomba.

La versión flexible es además un aislante de vibraciones de posibles golpes de ariete y facilita la manipulación de la bomba en operaciones como la sustitución de la manguera interior.

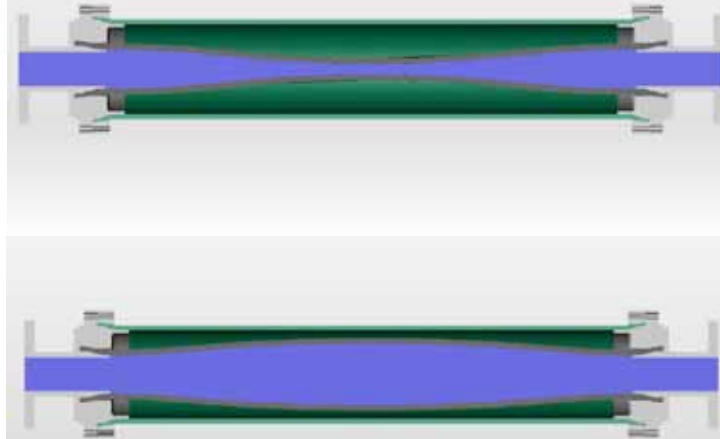

Tolva de alimentación

Tolva de alimentación:

La tolva de alimentación mediante el uso de un tornillo sin fin permite la inyección de producto en la aspiración de la bomba, posibilitando el bombeo de productos heterogéneos normalmente con un alto porcentaje de sólidos que de otra forma serían prácticamente imposibles de bombear con bomba peristáltica.

Está disponible para bombas peristálticas con conexiones iguales o superiores a 2" y de la serie FMP o RBT.

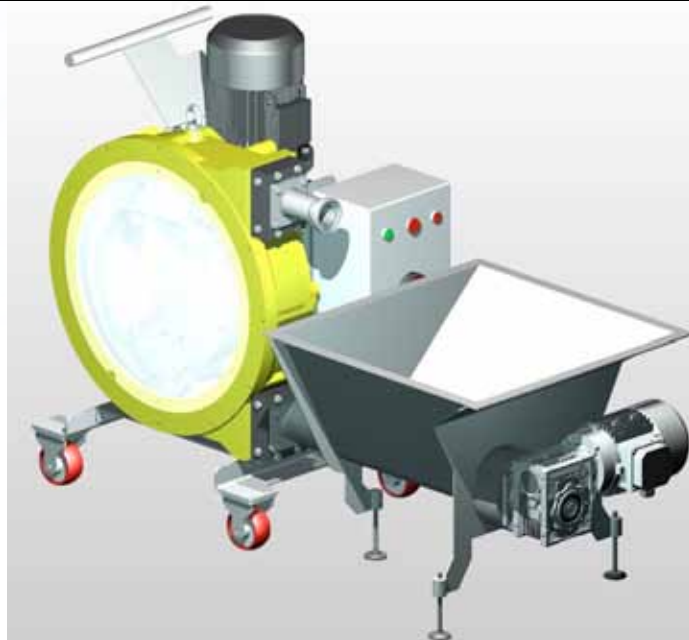

Equipo de vacío

Equipo de vacío:

La elección de un equipo de vacío en nuestras bombas peristálticas permite una mejora ostensible en las condiciones de aspiración de la bomba cuando éstas se encuentran en situaciones límite ya sea debido al bombeo de productos de alta viscosidad, o a las propias condiciones de aspiración del servicio.

La situación de equilibrio entre el vacío del interior de la manguera de bombeo creado a través del propio funcionamiento de la bomba y del exterior de la misma a través del equipo de vacío efectuado en el interior del cuerpo bomba permiten una recuperación mecánica de la forma inicial de la manguera que posibilita el bombeo en condiciones extremas. Se ruega consultar a nuestro departamento técnico.



Equipo de dosificación y control de caudal

Equipo de dosificación y control de caudal:

Disponemos especialmente para nuestras bombas de pequeño y mediano tamaño de un equipo de dosificación y control de caudal.

El equipo está compuesto por un encoder instalado entre el motor y el reductor de la bomba y de un cuadro eléctrico que incorpora una pantalla táctil, un PLC y un convertidor de frecuencia.

A través de estos elementos podemos realizar funciones de dosificación volumétrica con paro automático, funciones de dosificación en continuo con corrección automática de la velocidad de rotación, conteo, totalización, etc.

El equipo dispone de una función de calibración de uso fácil y seguro.



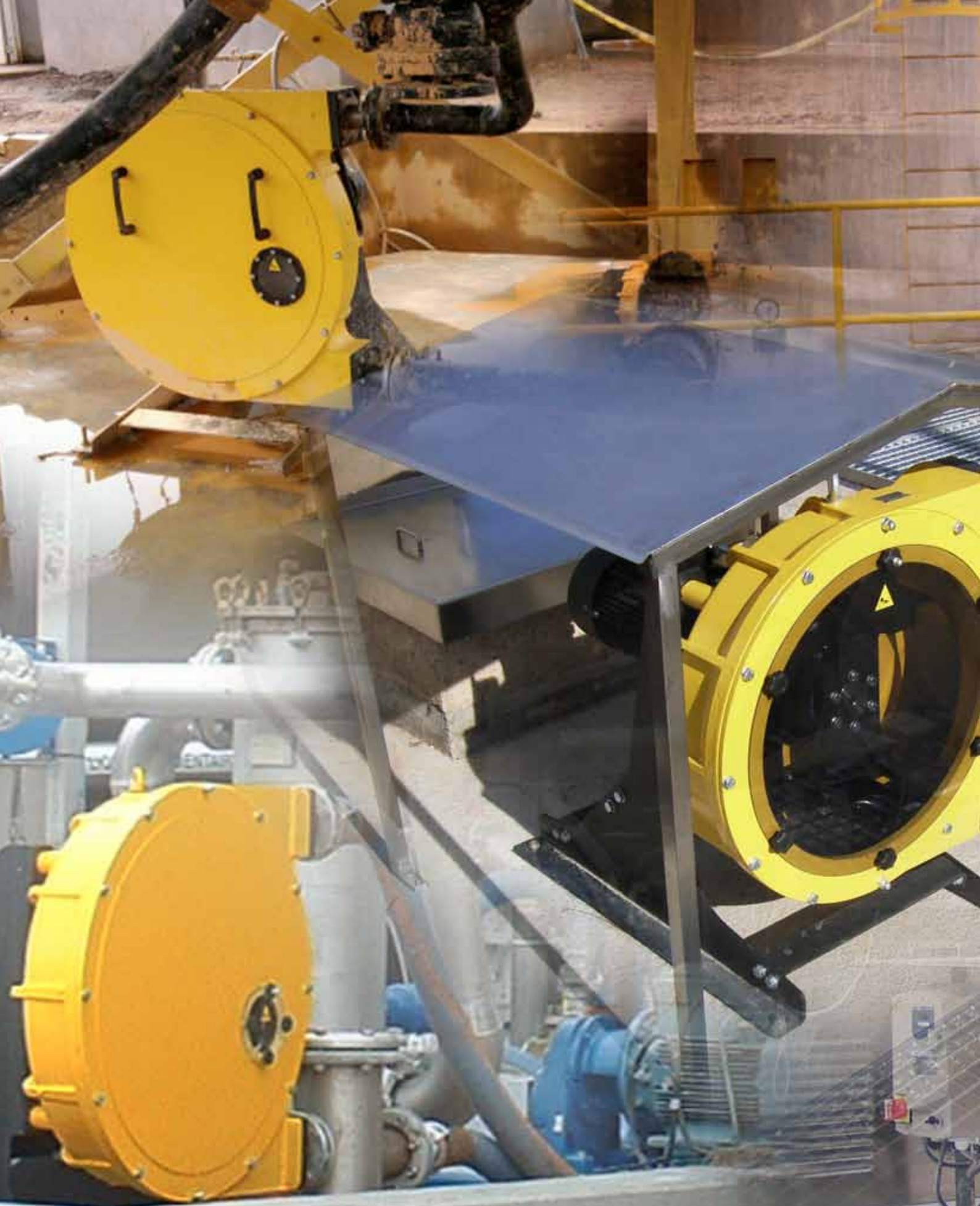

boyser®

Bombeo de fluidos en todos los terrenos

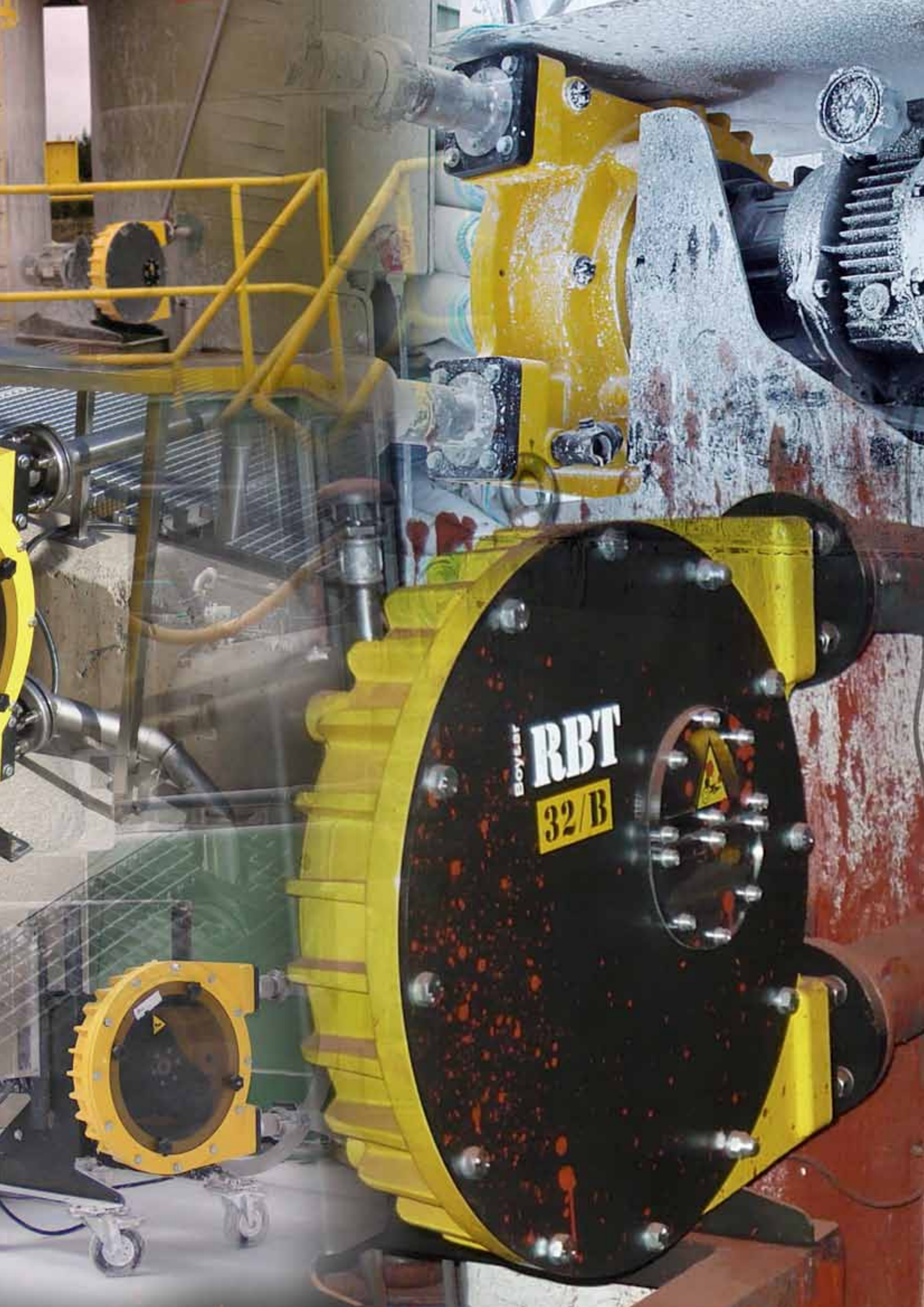

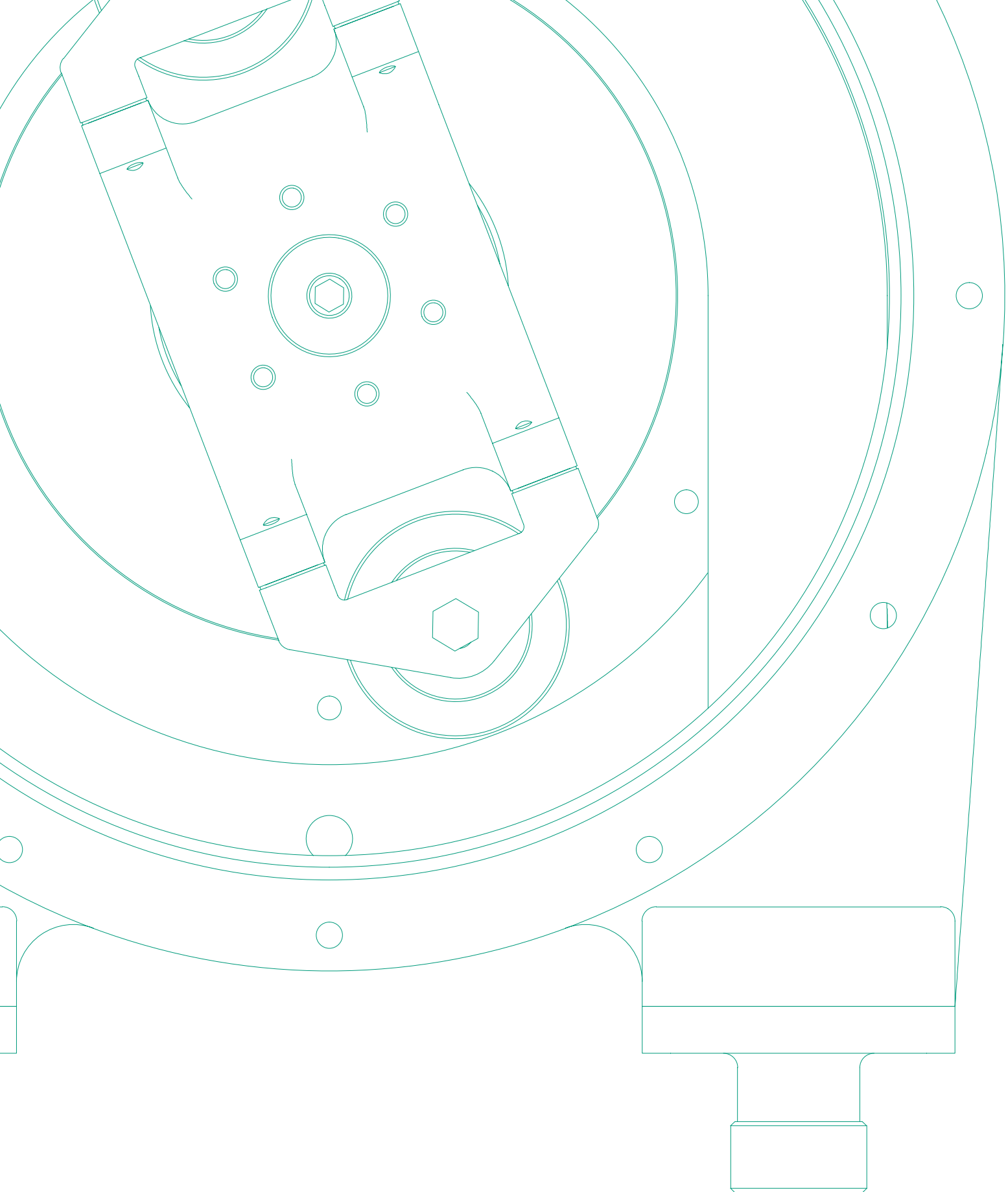

boyser[®]

*Bombas Boyser, S.L. C/. Narcís Monturiol, 24 · Pol. Ind. Can Magre
Telf.: 93 844 77 78 · 08187 Sta. Eulàlia de Ronçana (BARCELONA)
bombas@boyser.com · www.boyser.com*