

L'ALTERNATIVA INTELLIGENTE

realAx IP 80

realAx IP 80 è una pompa peristaltica robusta e affidabile con coperchio incernierato, ideale per ridurre i tempi di manutenzione.



Minerario e
edilizia



Tecnologia
ambientale



Alimentare e
delle bevande



Chimico



Vernici e
colori



realAx | hose pumps

PER APPLICAZIONI INDUSTRIALI, LUNGA DURATA E
MANUTENZIONE RIDOTTA

La pompa realAx IP 80 dotata di rulli di compressione è particolarmente economica e offre un basso consumo energetico in qualsiasi applicazione di processo. Inoltre, assicura un valore aggiunto reale in termini di manutenzione grazie al design intelligente caratterizzato da coperchio incernierato e un meccanismo che consente di sostituire il tubo e i rulli in modo facile e veloce.

- ✓ Coperchio incernierato
- ✓ Economica e a basso consumo energetico
- ✓ Portata massima 42.000 l/h
- ✓ Pressione massima 8 bar

I nostri contatti sono disponibili qui:

Sito web www.axflow.it

Tel. +39 02 484801 | E-mail info@axflow.it

 **AXFLOW**
fluidity.nonstop



POMPA PERISTALTICA **realAx IP 80**

realAx

Il coperchio della pompa peristaltica può essere aperto in pochi semplici passi. Le leve di fissaggio che bloccano il coperchio permettono di accedere alla pompa IP 80 senza l'utilizzo di attrezzi.



Coperchio incernierato per semplificare la manutenzione

DATI DELLA POMPA **realAx IP 80**

realAx IP 80	CORPO POMPA	COPERCHIO	ROTORE	RULLI	STRUTTURA BASE	RACCORDI
Materiale	Ghisa grigia (EN-GJL-250)	PVC	Ghisa duttile (EN-GJL-400)	Acciaio (F-114) e poliuretano	Acciaio (F-111) o acciaio inox (AISI-304) (opzionale)	Acciaio inox (AISI-316), PP o PVDF (opzionale)
Superficie	Rivestimento in polvere di poliestere o HALAR (opzionale)	-	Rivestimento a immersione catodica	-	Rivestimento in polvere di poliestere	-

RULLI IN POLIURETANO DAL DIAMETRO AMPIO

Il diametro ampio dei rulli riduce l'attrito volvente prevenendo il surriscaldamento della pompa. La pompa IP 80 non richiede l'utilizzo di lubrificante o refrigerante. I rulli sono ingrassati per garantire prestazioni ottimali.



ALLOGGIAMENTO DEI CUSCINETTI INDIPENDENTE

L'alloggiamento indipendente dei cuscinetti può resistere a qualsiasi carico radiale e assiale. In questo modo l'azionamento è protetto dai carichi e la manutenzione è ridotta al minimo.



DESIGN DELLA FASCETTA BREVETTATO

La fascetta stringitubo della pompa peristaltica presenta un design brevettato. Fra gli altri vantaggi, il sistema della fascetta può essere riutilizzato quasi all'infinito e offre una movimentazione sicura.









POMPA PERISTALTICA **realAx IP 80**

realAx IP 80: PRESTAZIONI E FLESSIBILITÀ

La pompa realAx IP 80 può trasportare e dosare liquidi contenenti solidi nonché fluidi abrasivi con una capacità massima di 42 m³/h e una pressione massima di 8 bar. Il design intelligente rende la manutenzione estremamente semplice.



LA POMPA PERISTALTICA GIUSTA PER LA VOSTRA APPLICAZIONE

	Settori	Caratteristiche
	Bevande, birra e vino	Per convogliare e dosare farina fossile, PVPP, lievito e sciroppo di zucchero è necessaria una pompa peristaltica che soddisfi i rigidi requisiti del settore delle bevande. Questa pompa per alta pressione realAx è autoadescente e può funzionare a secco; è ideale per i processi di birrificazione.
	Analisi e trattamento acque	Il trattamento delle acque industriali e commerciali è un'altra applicazione della pompa realAx IP 80: dal trasporto dei fanghi al ricircolo delle sospensioni di carbone attivo alla campionatura. Ognuna di queste applicazioni ha una sua tecnologia di processo altamente specializzata.
	Settore chimico, vernici e colori	La pompa peristaltica offre un alto livello di resistenza chimica ad acidi concentrati, sostanze chimiche corrosive e chetoni. Progettata per un uso flessibile, questa pompa può dosare anche liquidi abrasivi e corrosivi di ogni viscosità.
	Lavorazione di carta e cellulosa	Le pompe peristaltiche come il modello realAx IP 80 definiscono un nuovo standard nella lavorazione di carta e cellulosa. Il trasporto della sospensione di talco e il dosaggio del latte di calce sono solo due delle numerose applicazioni della pompa.
	Grassi e oli, latteria, caseifici	Una delle sfide dell'industria alimentare è la gestione di liquidi con viscosità diverse in termini igienici. Nei processi igienici della produzione alimentare i requisiti delle pompe peristaltiche sono quindi particolarmente elevati.



POMPA PERISTALTICA **realAx** IP 80

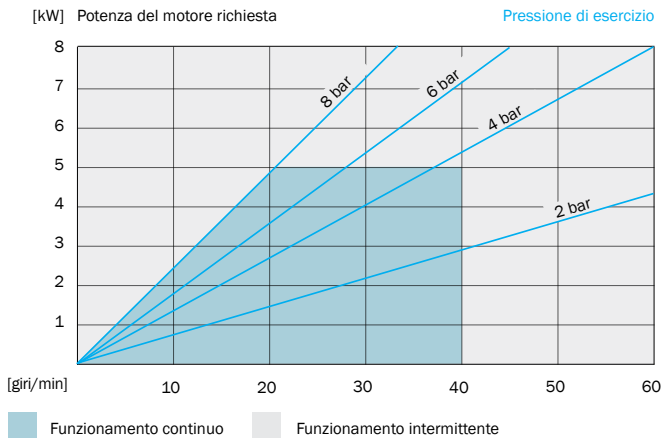

Pressione (bar)	2	4	6	8
Coppia (Nm)	900	1.240	1.680	2.300

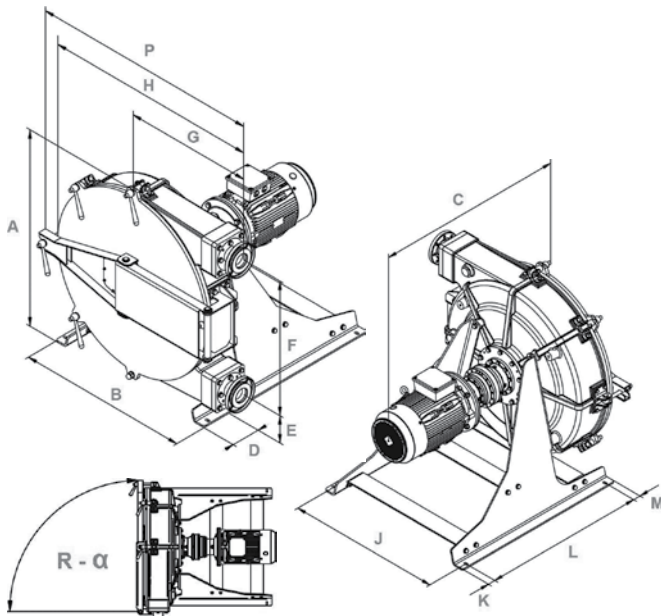

Dimensioni [mm]

A	B	C	D	E	F	G	H	J	K	L	M	N	P	R-α	Flan.
1.225	1.093	*	137	205	850	688	1.235	1.045	50	1.100	275	50	1.307	1.220	DN80
1.365													a	a	
													1.430	185°	

*C= a seconda del tipo di azionamento/del riduttore richiesto

Contattaci per prenotare una consulenza personalizzata.

fluidity.nonstop® è la nostra promessa e il nostro obiettivo per fornire un servizio di qualità. Servizi, know-how e sviluppo di applicazioni sono il punto forte che nasce da una lunga e produttiva esperienza sul campo.

Siamo il leader europeo nella distribuzione di impianti di pompaggio, analisi, dosaggio e miscelazione e nelle applicazioni di processi industriali. Vogliamo mantenere questa posizione e lavorare per una continua crescita andando incontro sempre più alle specifiche richieste dei diversi siti produttivi.

AxFlow S.r.l. via Montefeltro 4, 20156 Milano (MI), Italia
www.axflow.it - info@axflow.it - Tel. +39 02 484801 - Linked [in](#) /axflow-italia

AXFLOW
fluidity.nonstop



realAx | hose pumps



Minerario e edilizia



Tecnologia ambientale



Alimentare e delle bevande



Chimico



Vernici e colori

Materiali del tubo

NR | NBR | EPDM | (HYALON/CSM) accessori

Raccordi

TRICLAMP | DIN 11851 | SMS | NPT | PP | PVDF

Ampia scelta di connessioni. Flange DIN o ANSI, metalliche o plastiche, innesti rapidi e connessioni sanitarie.

Opzioni

**RILEVATORE DI PERDITE NEL TUBO |
SMORZATORE DI PULSAZIONI
CONVERTITORE DI FREQUENZA |
INTERRUTTORE DI LIVELLO A GALLEGGIANTE**