

Инструкции за работа
Серия ISI
Перисталтична помпа

realDx

**ВСИЧКИ ПЕРИСТАЛТИЧНИ ПОМПИ, КОИТО
НЯКОГА МОЖЕ ДА ВИ ПОТРЯБВАТ**

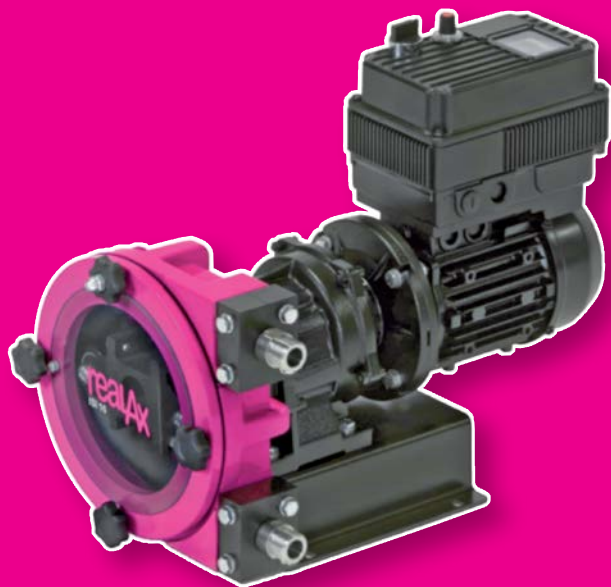

Поздравления!

И добре дошли в света на перисталтичните помпи realax.

Изхождайки от задълбочения диалог с реалните потребители на перисталтичната технология за изпомпване и разглеждайки разнообразните приложения като хранителни продукти, вода и отпадни води, химикали и фармацевтични продукти, строителство и добив, ние се опитахме да приспособим точно нашата гама помпи според вашите нужди.

Нашата гама маркучи и аксесоари отразяват реалните потребности и приложения на клиентите на перисталтични помпи – в крайна сметка, най-доброто е това, което искате, второто най-добро никога не трябва да бъде опция.

Надяваме се, че използването на вашата помпа realax ще бъде леко и безпроблемно и че тя ще допринесе положително за успеха на вашия работен процес. Ако имате въпроси, на които не можете да намерите отговори на тези страници, посетете нашия уебсайт или се обадете на местния представител на номера, посочен в страницата за контакти в това ръководство.

Разбира се, настоящото ръководство се предлага на вашия език: изтеглете го от представената USB флаш памет.

СЪДЪРЖАНИЕ

| | | |
|----|--|----|
| 1 | Въведение | 4 |
| 2 | Безопасност | 6 |
| 3 | Описание на функционалните възможности | 11 |
| 4 | Описание..... | 12 |
| 5 | Конструкция..... | 13 |
| 6 | Маркуч на помпата | 14 |
| 7 | Транспорт и съхранение | 14 |
| 8 | Сглобяване, въвеждане в експлоатация и монтаж | 16 |
| 9 | Поддръжка | 25 |
| 10 | Отстраняване на неизправности..... | 32 |
| 11 | Резервни части..... | 34 |
| 12 | Край на цикъла на експлоатация..... | 52 |
| 13 | Декларация за съответствие..... | 53 |
| 14 | Гаранция | 54 |
| 15 | Къде да закупите | 55 |

1 ВЪВЕДЕНИЕ

Това ръководство за експлоатация трябва да придружава помпата по всяко време, докато е в употреба.

Перисталтичната помпа серия ISI е машина за работа с флуиди, предназначена за използване в индустриални зони, като ръководството за експлоатация е част от законодателните разпоредби за безопасното и правилно използване на помпата.

Това ръководство за експлоатация не заменя стандартите за монтаж, нито който и да е бъдещ стандарт.

1.1 Как да използвате това ръководство

Това ръководство е замислено като справочник, с помощта на който квалифицираните потребители могат да монтират, пускат в експлоатация и поддържат перисталтичните помпи, посочени на предната корица.

1.2 Оригинални инструкции

Оригиналните инструкции за това ръководство са написани на английски език. Версиите на това ръководство на други езици представляват превод на оригиналните инструкции.

1.3 Друга предоставена документация

По принцип документацията на компонентите, като мотори и инвертори, не е включена в това ръководство. Ако обаче е предоставена допълнителна документация, вие трябва да следвате инструкциите в нея.

1.4 Обслужване и поддръжка

За информация относно специфични регулировки, монтаж, поддръжка или ремонтни работи, които са извън обхвата на това ръководство, се свържете с представителя на Axflow. Не забравяйте да подготвите серийният номер на перисталтичната помпа.

1.5 Околна среда и изхвърляне на отпадъци

Осведомете се от местните власти относно възможностите за повторно използване или за екологична обработка на опаковъчните материали и (замърсените) смазочни вещества.



ВНИМАНИЕ

Винаги спазвайте местните правила и разпоредби по отношение на обработката на частите на перисталтичната помпа (които не могат да се използват повторно).

2 БЕЗОПАСНОСТ

2.1 Разяснение на информацията за обезпечаване на безопасността

В това ръководство са използвани следните символи:



Този символ указва инструкциите в това ръководство, които трябва да се спазват, за да се избегне неспазване на стандартите за безопасност.



Този символ указва инструкциите в това ръководство, които трябва да се спазват, за да се избегне влошаване на електрическата безопасност.



Този символ указва инструкциите в това ръководство, които трябва да се спазват, за да се гарантира правилната работа на помпата.

2.2 Предназначение

Перисталтичната помпа е предназначена изключително за изпомпване на подходящите продукти. Всяка друга или допълнителна употреба не отговаря на предназначението ѝ. В случай на съмнение, това е употребата, която отговаря на предназначението, като се съди по конструкцията, изпълнението и функцията на продукта. Спазването на инструкциите в документацията за потребителя също спада към предназначението.

Използвайте помпата само в съответствие с предназначението, описано по-горе. Производителят не може да носи отговорност за щети или вреди, причинени от използване, което не е в съответствие с предназначението. Ако искате да направите промени в приложението на перисталтичната помпа, първо се свържете с представител на AxFlow.

2.3 Отговорност

Производителят не поема никаква отговорност за щети или вреди, причинени от неспазване (стриктно) на разпоредбите за безопасност и инструкциите в това ръководство, а също и в предоставената

документация, или поради небрежност по време на монтажа, използването, поддръжката и ремонта на перисталтичните помпи, посочени на предната корица. В зависимост от конкретните работни условия или използваните аксесоари, може да са необходими допълнителни инструкции за безопасност.

2.4 Квалификации на потребителите

Помпите са машини, които могат да създават опасности поради движещите се части и наличието на течност под налягане в маркуча.

СЛЕДВАЩИТЕ УСЛОВИЯ МОЖЕ ДА ПРИЧИНЯТ СЕРИОЗНИ ЩЕТИ ИЛИ НАРАНЯВАНИЯ

- Неправилна употреба
- Премахване на защитите и/или изключване на предпазните устройства
- Липса на инспекции и поддръжка

Лицето, отговарящо за безопасността, трябва да гарантира, че помпата се транспортира, монтира, пуска в експлоатация, използва, поддържа и ремонтира от квалифициран персонал, който трябва да притежава:

- Специално обучение и достатъчен опит за изпълняваната работа.
- Познания по техническите стандарти и приложимите законови разпоредби.
- Познание по националните и местни стандарти за безопасност и за монтаж.

Всяка работа, извършвана върху електрическата част на помпата, трябва да бъде разрешена от лицето, което отговаря за безопасността.

Като се има предвид, че помпата е предназначена да работи като част от система, всеки, който контролира инсталацията на цялата система, е задължен да гарантира абсолютна безопасност, като предприема необходимите мерки за допълнителна защита.

2.5 Обща информация относно безопасността



Части под напрежение

Възможни последствия: фатални или много тежки наранявания.

- Смекчаване на риска: машината трябва да се изключи от захранването, преди да бъде отворена.
- Изолирайте повредените, неизправните или манипулираните устройства от мрежовото захранване, за да се изключат от електрическото напрежение.



Липса на аварийен изключвател

Възможни последствия: фатални или много тежки наранявания.

- Към цялата система трябва да е свързан аварийен изключвател. С него трябва да е възможно да се изключва цялата система в случай на аварийна ситуация по такъв начин, че тя да може да бъде приведена в безопасно състояние.



Неразрешен достъп

Възможни последствия: фатални или много тежки наранявания.

- Смекчаване на риска: уверете се, че неупълномощени лица не могат да получат достъп до помпата или до системата.



Опасни материали/замърсяване на хора и оборудване

Възможни последствия: фатални или много тежки наранявания. Материални щети.

- Уверете се, че помпените маркучи са химически устойчиви на флуида, който ще се трансферира от помпата.
- Винаги съблюдавайте информационните листове за безопасност на флуидите, които ще се трансферират. Операторът на системата трябва да се погрижи всички информационни листове за безопасност да са налични и да са актуализирани.
- Информационните листове за безопасност за флуида, който ще се трансферира, винаги са решаващи за прилагане на мерки за противодействие и/или за първа помощ в случай на изтичане на флуида.
- Съблюдавайте общите ограничения във връзка с ограниченията за вискозитет, химическа устойчивост и плътност.
- Винаги изключвайте помпата, преди да смените помпените маркучи.

ВНИМАНИЕ**Неправилна и неподходяща употреба**

Възможни последствия: фатални или много тежки наранявания.

- Машината не е предназначена да пренася или работи с газове или твърди материали
- Не надвишавайте номиналните стойности за налягане, скорост или температура на помпата
- Максималното налягане от смукателната страна/ входа е 3 bar (прибл. 45 psi).
- Машината може да се използва само в съответствие с техническите данни и спецификации, предоставени в тези инструкции за експлоатация и в инструкциите за експлоатация на отделните компоненти.
- Тази помпа НЕ е предназначена за употреба в зони с риск от експлозия. Предлагат се АТЕХ версии на помпите Realax, като те се доставят със специална АТЕХ версия на ръководството за експлоатация.
- Включвайте помпата само ако е надеждно закрепена на пода.
- Включвайте помпата само ако предният капак е закрепен.
- Не изпълнявайте каквито и да е операции по поддръжка и не демонтирайте помпата, ако преди това не сте проверили дали тръбите не са под налягане и дали са празни или изолирани.
- В случай че маркучът заседне по време на изваждане или монтиране, е необходимо да се обърне посоката на помпата, да се смаже повторно и след това да се повтори операцията.
- Тъй като перисталтичната помпа е обемна и нейното действие е положително изместване, е необходимо да се предотврати евентуално претоварване по налягане, например при случайно затваряне на кран. Поради тази причина е препоръчително да монтирате обезопасително устройство, като например предпазен клапан, ограничител на налягане и др.

ВНИМАНИЕ**Експлоатационен срок на помпените маркучи**

Възможни последствия: фатални или много тежки наранявания.

- Тъй като маркучът има неопределен живот и поради възможността от скъсването му или разрушаването му, потребителят е отговорен за предотвратяването на възможно (макар и малко вероятно) попадане

на частици от маркуча в изпомпвания продукт. Това може да се постигне чрез филтриране, аларма за скъсване на маркуч или други средства, подходящи за съответния процес.



Почистване на място без разглобяване (CIP)

- В случай на прилагане на CIP е необходимо да се получи информация от производителя за правилния монтаж на помпата (изисква се специален начин на монтаж), както и по отношение на съвместимостта на почистващи препарати с помпените маркучи и хидравличните съединения.
- Почистването трябва да се изпълнява при препоръчителната максимална температура.



Посока на въртене/посока на потока

Възможни последици: материални щети, разрушаване на изделието.

- Посоката на въртене на помпата по отношение на желаната посока на потока трябва да се проверява преди всяко стартиране.



Изключване на помпата от мрежовото захранване

Възможни последици: телесно нараняване.

- Можете да работите по помпата само след като тя е била предварително изключена и разкачена от мрежата.



Влияние на околната среда

Възможни последици: материални щети, достигащи до разрушаване на изделието.

- Устройството е подходящо за работа на открито, ако е покрито и защитено от дъжд и директна слънчева светлина. Условието за обкръжаващата среда също трябва да бъдат спазвани (вижте раздел 8.1).
- Вземете подходящи мерки за защита на машината от влиянието на околната среда, а именно от: УВ лъчи | влага | замръзване | и т.н.

3 ОПИСАНИЕ НА ФУНКЦИОНАЛНИТЕ ВЪЗМОЖНОСТИ

Серията ISI са обемни помпи. Пренасяният флуид се транспортира от ротора, който притиска маркуча по посоката на потока. За тази цел не се изискват кранове. Това осигурява внимателното манипулиране на подавания на дозирания продукт.

Максималното налягане от страната на всмукването/входа е 3 bar (прибл. 45 psi).

Серията ISI е проектирана за безопасна и лека работа, както и за лесна поддръжка.

Серията ISI може да се използва за много различни флуиди. Обаче тази помпа често е оптималното решение и за абразивни, чувствителни на срязване и вискозни флуиди.

Обичайните области на употреба обхващат процеси, при които се изисква само ниско налягане на изхода на помпата (макс. 8 bar).

3.1 Основни модули

1. Задвижващ механизъм | 2. Корпус на помпата | 3. Рама

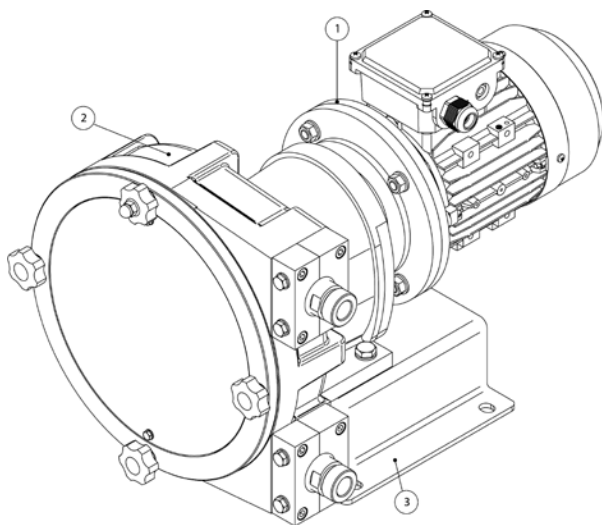

Основни данни за производителността и нива на шума

| ОПИСАНИЕ | ЕДИНИЦА | ISI 10 | ISI 13 | ISI 16 | ISI 19 | ISI 22 |
|--------------------------------------|-------------------|---------------|--------|--------|--------|---------------|
| Макс. дебит при постоянна работа | m ³ /h | 0,10 | 0,16 | 0,38 | 0,52 | 1 |
| | Галони в минута | 0,42 | 0,70 | 1,67 | 2,29 | 4,40 |
| Макс. дебит при работа с прекъсвания | m ³ /h | 0,13 | 0,19 | 0,44 | 0,78 | 1,15 |
| | Галони в минута | 0,55 | 0,82 | 1,94 | 3,43 | 5,06 |
| Обем за един оборот | l/об. | 0,02 | 0,04 | 0,09 | 0,12 | 0,25 |
| | гал./об. | 0,01 | 0,01 | 0,02 | 0,03 | 0,07 |
| Макс. допустимо работно налягане | bar | 8 | | | 2 | 8 |
| Допустима околна температура | °C | От -40 до +40 | | | +40 | От -40 до +40 |
| Допустима температура на продукта | °C | От -10 до +80 | | | +90 | От -10 до +80 |
| Звуково ниво на 1 m | dB (A) | 70 | | | | |

4 ОПИСАНИЕ

4.1 Идентификация на продукта

A: Помпена глава

B: Редукторна кутия

C: Електромотор

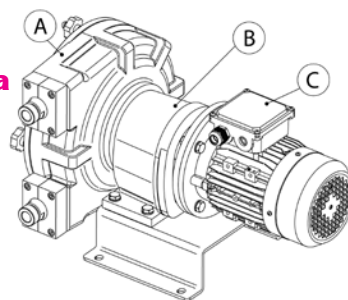

4.2 Идентификация на помпата

MOD: Номер на типа

Nº: Сериен номер

YEAR: Година на производство



4.3 Идентификация на редукторната кутия (В)

Редукторната кутия има идентификационна табелка с модела, серийния номер и данните на производителя, както и с информацията относно функцията ѝ, например предавателното отношение.

4.4 Идентификация на електромотора (С)

Моторът има идентификационна табелка с модела, серийния номер и данните на производителя, както и с информацията относно функцията ѝ, например електрическата мощност.

5 КОНСТРУКЦИЯ

Корпусът на помпата се затваря с преден капак, закрепен с болтове, за да се избегне риска от наранявания.

Моторът служи за задвижване на ротора. Двата плъзгача, закрепени към ротора, служат за притискане на помпения маркуч срещу корпуса на помпата.

Ротационното движение на ротора редува притискането и отпускането на плъзгачите към помпения маркуч. Така флуидът се засмуква и се пренася през дозиращата линия.

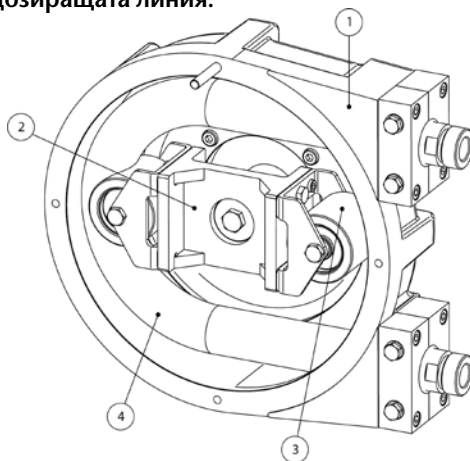

Фиг. 1: Диаграма на принципа на функциониране
1. Корпус на помпата | 2. Ротор | 3. Ролки | 4. Маркуч

6 ПОМПЕН МАРКУЧ

6.1 Общо описание

- A: Вътрешен слой
- B: Найлонови армиращи слоеве
- C: Външен слой

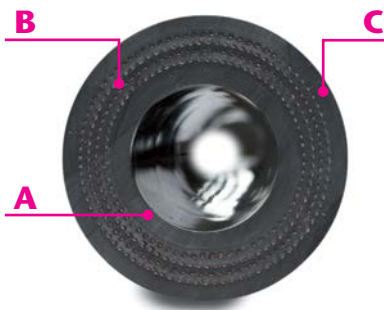

Материалът на вътрешния слой на помпения маркуч трябва да бъде химически устойчив спрямо изпомпвания продукт. В зависимост от конкретните изисквания за вашето приложение трябва да бъде избрана съответна перисталтична помпа. За всеки модел помпа се предлагат различни типове маркучи.

Материалът на вътрешния слой е частта, която влиза в контакт с продукта.

| ТИП МАРКУЧ | МАТЕРИАЛ НА ВЪТРЕШНИЯ СЛОЙ | ЦВЕТНА ЛЕНТА |
|--|--|--------------------|
| NR | Естествен каучук | Няма лента (черна) |
| NBR | Нитрилен каучук | Червена |
| EPDM | EPDM | Синя |
| CSM | Хипалон | Зелена |
| NBR-A | Нитрилен каучук (подходящ за допир с храни) | Бяла |
| NR-A (предлага се за IP 50, IP 60 и IP 70) | Естествен каучук (подходящ за допир с храни) | Черна |

| ТИП МАРКУЧ | МАТЕРИАЛ НА МАРКУЧА | ЦВЕТНА ЛЕНТА |
|---------------------|--------------------------------------|--------------|
| NORPRENE | Norprene (подходящ за допир с храни) | Няма |
| SILICONE | Silicone | Няма |
| TYGON (само ISI 19) | Tygon | Няма |

7 ТРАНСПОРТИРАНЕ И СЪХРАНЕНИЕ

7.1 Транспортиране

- Помпата се предпазва от картонена опаковка или дървен сандък.
- Опаковъчните материали са рециклируеми.

7.2 Съхранение за по-малко от 1 месец

- Помпата трябва да бъде опряна, а роторът - в хоризонтално положение.
- Избягвайте зони, открити за влияние на сурови метеорологични условия или твърде голяма влажност и температури под 0 °С или над 30 °С.
- Резервните маркучи трябва да се съхраняват на сухо място, далеч от пряка слънчева светлина.

7.3 Съхранение за повече от 1 месец

- Избягвайте зони, открити за влияние на сурови метеорологични условия или твърде голяма влажност и температури под 0 °С или над 30 °С.
- **ВАЖНО!** Разглобете един от плъзгачите (вижте също така раздел 9.4.1 за инструкции):
 - Свалете предния капак
 - Свалете плъзгача, който не се докосва до помпения маркуч
 - Монтирайте на място предния капак
 - Завъртете ротора с помощта на мотора, така че другият плъзгач да не се притиска към помпения маркуч.
- През периоди на съхранение, по-дълги от 30 дни, осигурете защита на свързващите повърхности (скоби, редуктори, мотори) с подходящи продукти за защита от ръжда.
- При периоди на съхранение над 6 месеца, завъртете ротора на няколко оборота, за да предотвратите повреда на лагерите и маслените уплътнения, както и мигриране на греста.
- Резервните маркучи трябва да се съхраняват на сухо място, далеч от пряка слънчева светлина.

7.4 Повдигане

Размерите на помпите ISI позволяват те да бъдат повдигани ръчно. Помпите ISI-22 трябва да бъдат повдигани от двама души. Спазването на местното законодателство относно работното място е отговорност на клиента.

| ТЕГЛА | ISI-10/-13 | ISI-16 | ISI-22 |
|-----------------------|-------------------|-------------------|--------------------|
| Общо тегло на помпата | 14 kg 30 фунта | 23 kg 50 фунта | 49 kg 108 фунта |
| Повдигане | 1 човек | | 2 души |

8 СГЛОБЯВАНЕ, ВЪВЕЖДАНЕ В ЕКСПЛОАТАЦИЯ И МОНТАЖ

8.1 Условия на обкръжаващата среда

Сглобяването трябва да се изпълнява в следния ред.

Ако помпата трябва да бъде монтирана навън, след това трябва да бъде снабдена със защита срещу влиянието на слънчевата светлина и климатичните условия.

Когато позиционирате помпата, уверете се, че около нея е осигурено достатъчно пространство за достъп за всички типове работи по поддръжка.

Гранични стойности за температура и налягане на маркуча

| Материал Маркуч | Мин. темп. (°C) на подаваната течност | Макс. темп. (°C) на подаваната течност | Мин. темп. (°C) на обкръжаващата среда | Макс. налягане (bar) |
|---------------------------------|---------------------------------------|--|--|----------------------|
| NR, NBR, EPDM, CSM, NBR-A, NR-A | -10 | 80* | -20 | 8 |

| Материал на тръбата | Мин. Темп. (°C) на подаван хим. продукт | Макс. Темп. (°C) на подаван хим. продукт | Мин. Темп. (°C) на околната среда | Макс. Налягане (bar) |
|---------------------|---|--|-----------------------------------|----------------------|
| NORPRENE, SILICONE | -10 | 90* | -20 | 2 |
| TYGON (само ISI 19) | | 70* | | |

* При макс. температура животът на маркуча драстично се намалява. Свържете се с оторизиран дистрибутор за приложения в температурния диапазон над 60 °C.

8.2 Въвеждане в експлоатация

8.2.1 Тестване преди въвеждане в експлоатация на помпата

Трябва да се изпълнят следните изпитвания:

- Проверете дали плъзгачите са правилно монтирани и закрепени.
- Проверете дали задвижващият механизъм и корпусът на помпата са правилно смазани. Специално създаден лубрикант може да се получи от оторизирания дистрибутор.

-
- Включвайте помпата само ако предният капак е правилно закрепен.
 - Проверете дали мрежовото напрежение е подходящо за мотора.
 - Проверете дали защитата срещу термично претоварване (не е включена в обхвата на доставката) съответства на стойността, посочена на типовата табелка на мотора.
 - Уверете се, че помпата е правилно заземена
 - Свържете електромотора в съответствие с местните приложими правила и разпоредби. Работата по електрическата инсталация трябва да се извършва от квалифициран персонал.
 - Проверете дали опционалните електрически компоненти са свързани и работят правилно.
 - Проверете дали посоката на въртене е правилно зададена.

8.3 Правилно монтиране на помпата

- Уверете се, че помпата не е повредена при транспортиране или съхранение. Незабавно съобщете всяка повреда на доставчика.
- Уверете се, че е свалена цялата опаковка.
- Проверете дали информацията върху идентификационната табелка съответства на поръчката.
- Вижете инструкциите за работа, за да се уверите, че стойностите на дебита, наляганята и консумираната мощност на мотора не надвишават номиналните стойности.
- Уверете се, че маркучът е подходящ за флуида, който ще се пренася, и че не е повреден.
- Уверете се, че температурата на флуида не надвишава препоръчителния температурен диапазон.
- Уверете се, че има достатъчно място за свободно преминаване на въздушния поток около мотора.
- Уверете се, че няма разположени наблизко предмети или директна слънчева светлина, които да загреват допълнително мотора.

8.3.1 Смукателна страна

- Инсталирайте манометър в нагнетателната линия, ако стойността на обратното налягане е неизвестна. Максималното налягане от смукателната страна/входа е 3 bar (прибл. 45 psi).

- Помпата трябва да се позиционира възможно най-близо до контейнера с флуида, така че смукателната страна да е възможно най-къса и права.
- Смукателната линия трябва да бъде абсолютно херметизирана и изработена от подходящ материал, така че да не се свива при прилагане на вакуум.
- Диаметърът трябва да съответства на номиналния диаметър на помпения маркуч. По-голям диаметър се препоръчва в случай на работа с вискозни флуиди.
- Помпата е самозасмукваща и не изисква дънен клапан.
- Помпата е реверсивна и смукателната страна може да бъде свързана към което и да е хидравлично съединение на помпата. Нормално опцията се избира така, че да е най-подходяща за физическото състояние на останалата част от инсталацията.
- Препоръчва се да се използва гъвкава тръба между фиксираните тръби и хидравличните връзки на помпата, за да се избегне предаване на вибрации.
- Максималното налягане от смукателната страна/входа е 3 bar (прибл. 45 psi).

8.3.2 Максимални допустими натоварвания на фланеца на помпата

Помпата трябва да бъде закрепена за пода с болтове преди прилагането на натоварване към присъединяванията/фланците.

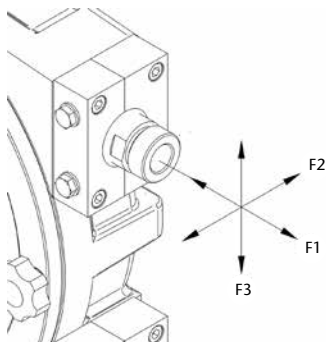

Максимални допустими натоварвания на фланеца на помпата

| СИЛА | ЕДИНИЦА | ISI-10 | ISI-13 | ISI-16 | ISI-22 |
|------|---------|--------|--------|--------|--------|
| F1 | N | 600 | | | |
| | lb-f | 135 | | | |
| F2 | N | 300 | | | |
| | lb-f | 67 | | | |
| F3 | N | 300 | | | |
| | lb-f | 67 | | | |

8.3.3 Нагнетателна страна

- Нагнетателната линия трябва да се поддържа възможно най-права и къса, за да се избегне намаляване на производителността.
- Диаметърът трябва да съответства на номиналния диаметър на помпения маркуч.. В случай на вискозни флуиди се препоръчва по-голям диаметър.
- Препоръчва се да се използва гъвкава тръба между фиксираните тръби и хидравличните връзки на помпата, за да се избегне предаване на вибрации.
- Инсталирайте в нагнетателната линия предпазно-преливен клапан или пресостат (или подобно устройство), за да се защити помпата, в случай че някой от крановете се затвори неумишлено или линията се блокира по друг начин.

8.4 Регулиране на натиска на ролките

- Перисталтичната помпа е снабдена с подложки, за да се регулира прецизното разстояние от оста на въртене до ролката, за да се осигури правилна компресия в маркуча (в зависимост също и от оборотите и работното налягане).
- За да се постигне оптимален срок на експлоатация на помпения маркуч, силата на компресията върху него може да бъде регулирана чрез поставяне на известен брой подложки под притискащите ролки. Подложките (2) са поставени между ротора (1) и притискащата ролка (3). Броят на подложките ще е различен за всяка ситуация на противоналягане.

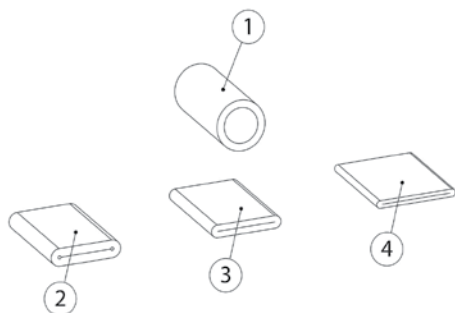
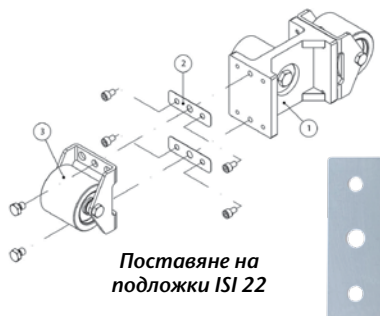
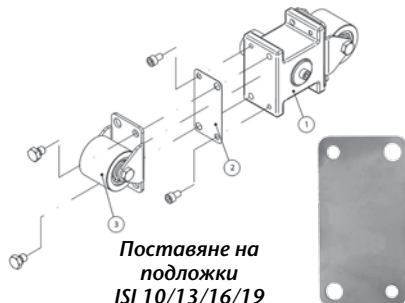
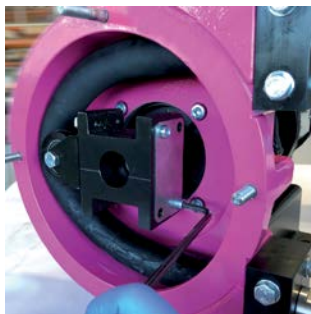

Компресия на маркуча
1 Маркуч без компресия

2 Недостатъчна компресия (обратният поток флуид, протичащ в кухината, ще разруши маркуча за кратък период от време)

3 Оптимална компресия

4 Прекомерна компресия (повишено износване на помпата и маркуча)

Подложките се монтират фабрично. Броят на подложките може да се променя в зависимост от действителните работни условия съгласно следващите таблици. Леките вариации в цвета на полиуретановите ролки са нормални.

8.4.1 Модел ISI 10

Материали, от които е изработен маркучът – NR, NBR, EPDM, CSM, NR-A и NBR-A:

Брой на подложките с дебелина 0,5 mm (номер на част AX102.01.49).

ЗАБЕЛЕЖКА: за температури на течността > 60 °C: намалете броя на подложките с 1.

| Bar | Обороти/минута | | | | | Брой подложки |
|------|----------------|-------|-------|-------|-------|---------------|
| | 0-19 | 20-39 | 40-59 | 60-79 | 80-99 | |
| 0,5 | 1 | 1 | 1 | 1 | 1 | |
| 2,0 | 1 | 1 | 1 | 1 | 1 | |
| 4,0* | 2 | 1 | 1 | 1 | 1 | |
| 6,0 | 2 | 2 | 2 | Няма | Няма | |
| 8,0 | 3 | 2 | Няма | Няма | Няма | |

*Фабрична настройка по подразбиране, ако работното налягане не е посочено.

Няма: Извън стандартния работен диапазон на помпата.

Материали за маркучите – NORPRENE / SILICONE:

Може да се използва една подложка 2,5 mm (номер на част AX102.01.16) или като алтернатива пет подложки 0,5 mm (номер на част AX102.01.49), така че да се получат общо 2,5 mm.

ЗАБЕЛЕЖКА: за температури на течността > 60 °C: намалете броя на подложките с 1.

| Bar | Обороти/минута | | | | | Брой подложки |
|-----|----------------|-------|-------|-------|-------|---------------|
| | 0-19 | 20-39 | 40-59 | 60-79 | 80-99 | |
| 0,5 | 1 | 1 | 1 | 1 | 1 | |
| 2,0 | 1 | 1 | 1 | 1 | 1 | |

*Фабрична настройка по подразбиране, ако работното налягане не е посочено.

Няма: Извън стандартния работен диапазон на помпата.

8.4.2 Модел ISI 13

Материали, от които е изработен маркучът – NR, NBR, EPDM, CSM, NR-A и NBR-A:

Брой на подложките с дебелина 0,5 mm (номер на част AX102.01.49).

ЗАБЕЛЕЖКА: за температури на течността > 60 °C: намалете броя на подложките с 1.

| Bar | Обороти/минута | | | | | Брой подложки |
|------|----------------|-------|-------|-------|-------|---------------|
| | 0-19 | 20-39 | 40-59 | 60-79 | 80-99 | |
| 0,5 | 1 | 1 | 1 | 1 | 1 | |
| 2,0 | 1 | 1 | 1 | 1 | 1 | |
| 4,0* | 2 | 1 | 1 | 1 | 1 | |
| 6,0 | 2 | 2 | 2 | Няма | Няма | |
| 8,0 | 3 | 2 | Няма | Няма | Няма | |

*Фабрична настройка по подразбиране, ако работното налягане не е посочено.

Няма: Извън стандартния работен диапазон на помпата.

Материали за маркучите – NORPRENE / SILICONE:

Може да се използва една подложка 2,5 mm (номер на част AX102.01.16) или като алтернатива пет подложки 0,5 mm (номер на част AX102.01.49), така че да се получат общо 2,5 mm.

ЗАБЕЛЕЖКА: за температури на течността > 60 °C: намалете броя на подложките с 1.

| Bar | Обороти/минута | | | | | Брой подложки |
|-----|----------------|-------|-------|-------|-------|---------------|
| | 0-19 | 20-39 | 40-59 | 60-79 | 80-99 | |
| 0,5 | 1 | 1 | 1 | 1 | 1 | |
| 2,0 | 1 | 1 | 1 | 1 | 1 | |

*Фабрична настройка по подразбиране, ако работното налягане не е посочено.

Няма: Извън стандартния работен диапазон на помпата.

8.4.3 Модел ISI 16

Материали, от които е изработен маркучът – NR, NBR, EPDM, CSM, NR-A и NBR-A:

Брой на подложките с дебелина 0,5 mm (номер на част AX101.02.35).

ЗАБЕЛЕЖКА: за температури на течността > 60 °C: намалете броя на подложките с 1.

| Bar | Обороти/минута | | | | | Брой подложки |
|------|----------------|-------|-------|-------|-------|---------------|
| | 0-19 | 20-39 | 40-59 | 60-79 | 80-99 | |
| 0,5 | 1 | 1 | 1 | 1 | 1 | |
| 2,0 | 1 | 1 | 1 | 1 | 1 | |
| 4,0* | 2 | 1 | 1 | 1 | 1 | |
| 6,0 | 2 | 2 | 2 | Няма | Няма | |
| 8,0 | 3 | 3 | Няма | Няма | Няма | |

*Фабрична настройка по подразбиране, ако работното налягане не е посочено.

Няма: Извън стандартния работен диапазон на помпата.

Материали за маркучите – NORPRENE / SILICONE:

Може да се използва една подложка 2,5 mm (номер на част AX101.02.42) плюс четири подложки 0,5 mm (номер на част AX101.02.35), така че да се получат общо 4,5 mm.

ЗАБЕЛЕЖКА: за температури на течността > 60 °C: намалете броя на подложките с 1.

| Bar | Обороти/минута | | | | | Брой подложки |
|------|----------------|-------|-------|-------|-------|---------------|
| | 0-19 | 20-39 | 40-59 | 60-79 | 80-99 | |
| 0,5 | 1+4 | 1+4 | 1+4 | 1+4 | 1+4 | |
| 2,0* | 1+4 | 1+4 | 1+4 | 1+4 | 1+4 | |

*Фабрична настройка по подразбиране, ако работното налягане не е посочено.

Няма: Извън стандартния работен диапазон на помпата.

8.4.4 Модел ISI 19

Материали за маркучите – NORPRENE / TYGON:

One 2,5 mm shim is used (номер на част AX101.02.42).

| Bar | Обороти/минута | | | | | Брой подложки |
|------|----------------|-------|-------|-------|-------|---------------|
| | 0-19 | 20-39 | 40-59 | 60-79 | 80-99 | |
| 0,5 | 1 | 1 | 1 | 1 | 1 | |
| 2,0* | 1 | 1 | 1 | 1 | 1 | |

*Factoring default setting if working pressure is not informed.

8.4.5 Модел ISI 22

Материали, от които е изработен маркучът - NR, NBR, EPDM, CSM, NR-A и NBR-A:

Брой на подложките с дебелина 0,5 mm (номер на част AX101.02.35).

ЗАБЕЛЕЖКА: за температури на течността > 60 °C: намалете броя на подложките с 1.

| Bar | Обороти/минута | | | | | Брой подложки |
|------|----------------|-------|-------|-------|-------|---------------|
| | 0-19 | 20-39 | 40-59 | 60-79 | 80-99 | |
| 0,5 | 2 | 2 | 1 | 1 | 1 | |
| 2,0 | 2 | 2 | 2 | 2 | 2 | |
| 4,0* | 3 | 3 | 2 | 2 | 2 | |
| 6,0 | 3 | 3 | 3 | Няма | Няма | |
| 8,0 | 4 | 3 | Няма | Няма | Няма | |

*Фабрична настройка по подразбиране, ако работното налягане не е посочено.

Няма: Извън стандартния работен диапазон на помпата.

Материали за маркучите – NORPRENE / SILICONE:

Може да се използва една подложка 5 mm (номер на част AX113.00.37) плюс две подложки 0,5 mm (номер на част AX113.00.33), така че да се получат общо 6 mm.

ЗАБЕЛЕЖКА: за температури на течността > 60 °C: намалете броя на подложките с 1.

| Bar | Обороти/минута | | | | | Брой подложки |
|------|----------------|-------|-------|-------|-------|---------------|
| | 0-19 | 20-39 | 40-59 | 60-79 | 80-99 | |
| 0,5 | 1+2 | 1+2 | 1+2 | 1+2 | 1+2 | |
| 2,0* | 1+2 | 1+2 | 1+2 | 1+2 | 1+2 | |

*Фабрична настройка по подразбиране, ако работното налягане не е посочено.

Няма: Извън стандартния работен диапазон на помпата.

9 ПОДДРЪЖКА

9.1 Тегла на компонентите

| ОПИСАНИЕ | ISI 10 / 13 | ISI 16 | ISI 19 | ISI 22 |
|--------------------|-----------------------|-----------------------|--------|-----------------------|
| Общо тегло | 14 kg 30 фунта | 23 kg 50 фунта | | 49 kg 108 фунта |
| Капак на помпата | 0,11 kg 0,24 фунта | 3,26 kg 7,19 фунта | | 3,58 kg 7,89 фунта |
| Подблок на ролките | 0,30 kg 0,66 фунта | 0,60 kg 1,32 фунта | | 1,06 kg 2,34 фунта |
| Съединение | 0,08 kg 0,18 фунта | 0,14 kg 0,31 фунта | | 0,20 kg 0,44 фунта |
| Притискащ фланец | 0,05 kg 0,11 фунта | 0,07 kg 0,15 фунта | | 0,10 kg 0,22 фунта |
| Маркуч | 0,16 kg 0,35 фунта | 0,33 kg 0,73 фунта | | 0,70 kg 1,54 фунта |

9.2 Стойности на въртящия момент

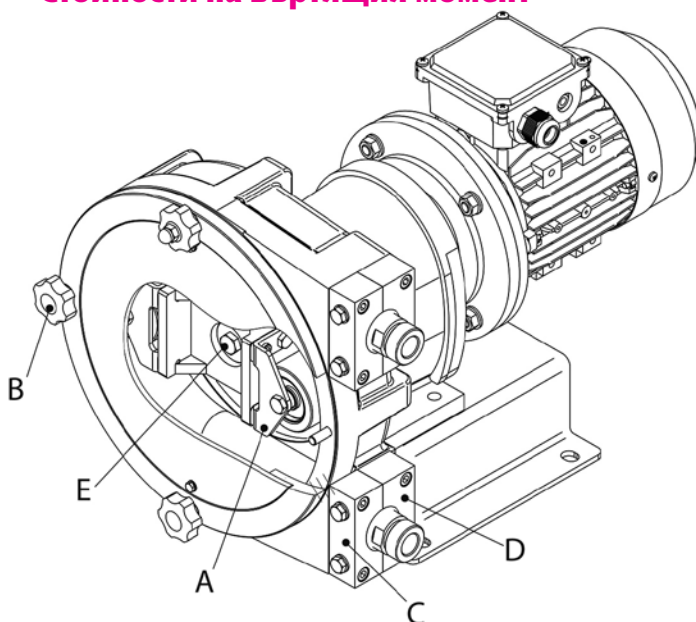

| ОПИСАНИЕ | | ЕДИНИЦИ | ISI 10 / 13 | ISI 16 | ISI 19 | ISI 22 |
|----------|---------------------------------|---------|---|---|--------|--|
| A | Болтове за опората на ролката | Nm | 7 M5 8 mm гаечен ключ | 18 M8 13 mm гаечен ключ | | 18 M8 13 mm гаечен ключ |
| B | Болтове на капака | Nm | Ръчно, няма болтове | Ръчно, няма болтове | | Ръчно, няма болтове |
| C | Скоба на маркуча | Nm | 1 M6 10 mm гаечен ключ | 2 M8 13 mm гаечен ключ | | 2 M8 13 mm гаечен ключ |
| D | Болтове на скобата на фланеца | Nm | 2 M6 шестограмен ключ, размер 5 | 4 M8 шестограмен ключ, размер 6 | | 4 M8 шестограмен ключ, размер 6 |
| E | Болтове на вала на задвижването | Nm | 33 M6 шестограмен ключ, размер 5 | 33 M6 шестограмен ключ, размер 5 | | 43 M10 17 mm гаечен ключ |

9.3 Смазване и охлаждане

При помпите ISI е необходим само тънък слой грес за намаляване на триенето между ролката и другата повърхност на маркуча или тръбата. Не е необходимо друго смазване.

Таблица за количествата лубрикант

| | ЕДИНИЦА | ISI 10 / 13 | ISI 16 | ISI 19 | ISI 22 |
|-----------------------|---------|-------------|--------|--------|--------|
| Лубрикант | - | realax | realax | realax | realax |
| Необходимо количество | грамове | 50-70 | | | 100 |
| | унции | 1,8 - 2,5 | | | 3,5 |

9.3.1 Смяна на маслото в редукторната кутия

Ръководството за експлоатация на редукторната кутия се предоставя като отделна част, прикрепена към това ръководство на realAx.

Някои модели редукторни кутии са смазани за целия срок на експлоатация, други модели изискват редовна поддръжка в съответствие с ръководството за експлоатация от производителя на редуктора.

В случай на съмнение, моля, свържете се с производителя на редукторната кутия или негов упълномощен дистрибутор във вашата държава.

9.4 Смяна на помпения маркуч

9.4.1 Демонтиране

Затворете всички кранове, за да се предотврати изтичане на подавания флуид.

1. Демонтирайте тръбите както от нагнетателната, така и от смукателната страна.
2. Отстранете предния капак.
Предните капаци на серията ISI могат да се свалят ръчно (< 3 kg).
3. Свалете ролката заедно с опората ѝ (ролката, която не се допира до маркуча). Проверете ролката. Уверете се, че повърхностите на помпата не са повредени. В противен случай, моля, сменете ролката.

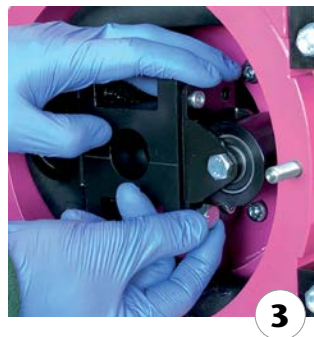
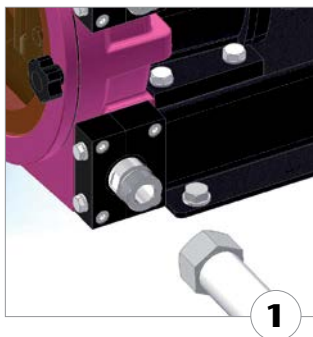

- Завъртете ротора на 180°, за да освободите маркуча.

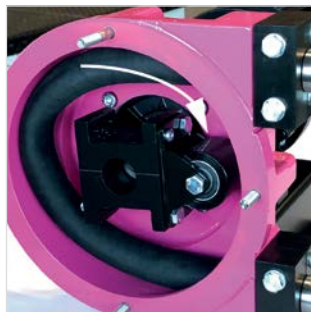

- Свалете притискащия фланец, съединението и хидравличните съединения от корпуса на помпата.

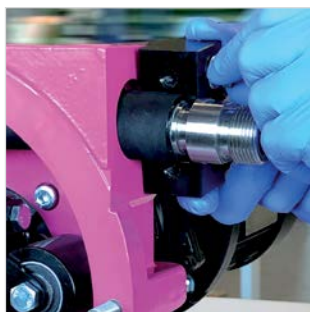
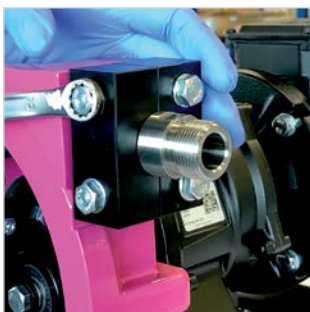
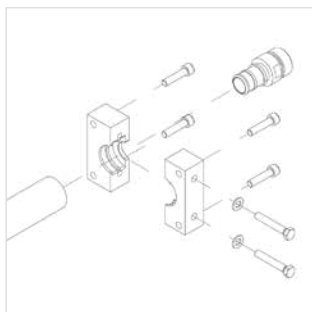

Фланцово съединение

- Свалете помпения маркуч, който ще се сменя.
- Демонтирайте свързванията на маркуча.

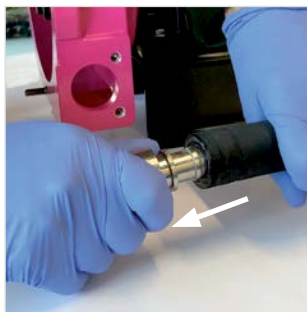
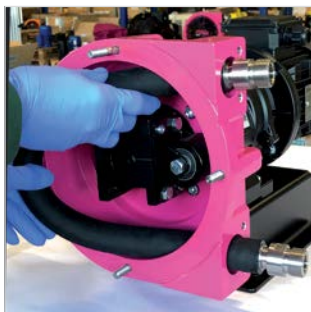

9.4.2 Монтиране на новия маркуч

1. Почистете вътрешните повърхности на корпуса на помпата с чиста суха кърпа.
2. Смажете с нашия оригинален лубрикант вътрешните повърхности на корпуса на помпата.
3. Преди смазването поставете съединенията в заменената тръба.
4. Смажете с нашия оригинален лубрикант маркуча и контактните повърхности между маркуча на помпата и външната част на новия маркуч.
5. Поставете помпения маркуч в корпуса на помпата през съединителните отвори.

Маркучите на помпите ISI трябва да бъдат вмъкнати ръчно през долния отвор до точката, в която маркучът започва да се компресира от ротора.

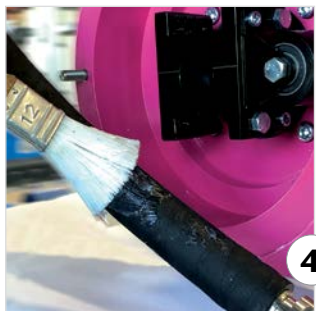
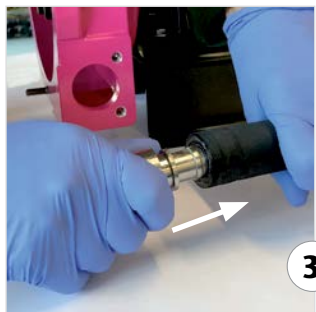

6. Сглобете фланците.
7. Монтирайте предния капак.
8. Завъртете ротора с помощта на мотора, така че другата ролка да се притиска към помпения маркуч.
9. Свалете предния капак.
10. Закрепете втората ролка с подложките обратно на ротора.
11. Нанесете ръчно грес върху новия маркуч, както е показано на снимката. Когато роторът се върти, ролките ще разпределят греста равномерно по маркуча.

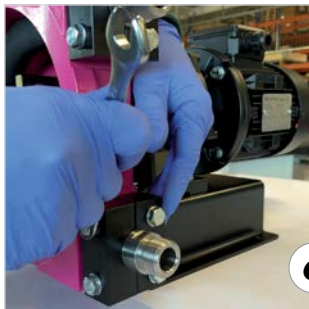

6



8



10



11

12. Монтирайте на място предния капак
13. Монтирайте тръбите на нагнетателната и смукателната страна.
14. Отворете всички кранове.



9.5 Смяна на електромотора

Ако се налага ремонт или смяна на електромотора и редуктора, те могат да бъдат разглобени от корпуса на помпата. Помпата е стабилна върху рамата си и няма да се преобърне при разглобяване на електромотора и редуктора. Не е необходима допълнителна опора.



9.6 Добавяне на сензор за откриване на течове

Сензорът за детектиране трябва да бъде поискан в първоначалната поръчка, за да се пробие допълнителен отвор в корпуса на помпата.

Стандартният корпус на помпата ISI не е подготвен за допълнително монтиране на сензор за откриване на течове.



10 ОТСТРАНЯВАНЕ НА НЕИЗПРАВНОСТИ

| ПРОБЛЕМ | ВЪЗМОЖНА ПРИЧИНА | РЕШЕНИЕ |
|--|---|--|
| Повишена температура на помпата | Маркучът на помпата няма лубрикант | Смажете маркуча на помпата |
| | Повишена температура на работния флуид | Намалете температурата на работния флуид |
| | Недостатъчни или лоши условия на засмукване | Проверете състоянието на смукателната линия |
| | Оборотите на помпата са твърде високи | Намалете оборотите на помпата |
| Намалете дебита или налягането | Клапани на нагнетателната и/или смукателна страна са напълно или частично затворени | Отворете клапаните |
| | Недостатъчно притискане на помпения маркуч | Проверете броя на подложките |
| | Скъсване на помпения маркуч (работният флуид изтича в корпуса) | Сменете помпения маркуч и почистете помпата |
| | Частично запушване на смукателната линия | Почистете тръбата |
| | Недостатъчно количество работен флуид в контейнера за съхранение | Напълнете контейнера за съхранение или сменете помпата |
| | Недостатъчен диаметър на смукателната страна | Увеличете диаметъра на смукателната страна, доколкото е възможно |
| | Смукателната линия е твърде дълга | Скъсете смукателната линия, доколкото е възможно |
| | Висок вискозитет на продукта | Намалете вискозитета, доколкото е възможно |
| | Навлизване на въздух в съединенията на смукателната линия | Проверете уплътненията на присъединяванията и аксесоарите |
| | Силни пулсации при засмукване | Затегнете присъединяванията и аксесоарите Монтирайте оборудване против пулсации Прегледайте и изменете работните параметри (обороты и др.) |
| Вибрации върху помпата и тръбопроводите | Тръбите не са правилно закрепени | Закрепете тръбите правилно (напр. на стенни скоби) |
| | Оборотите на помпата са твърде високи | Намалете оборотите на помпата |
| | Недостатъчна номинална ширина на тръбите | Увеличете номиналната ширина |
| | Разхлабена рама на помпата | Затегнете рамата |
| | Недостатъчни или липсващи гасители на пулсации | Монтирайте гасители на пулсации на смукателната и/или нагнетателната страна |

| ПРОБЛЕМ | ВЪЗМОЖНА ПРИЧИНА | РЕШЕНИЕ |
|---|---|---|
| Кратък експлоатационен срок на маркучите | Излагане на въздействието на химически продукти | Проверете съвместимостта на маркуча с флуида, който се пренася, почистващия течен препарат и лубриканта |
| | Високи обороти на помпата | Намалете оборотите на помпата |
| | Висока температура при пренасяне на продукта | Намалете температурата на работния флуид |
| | Високо работно налягане | Намалете работното налягане |
| | Кавитация в помпата | Проверете условията на засмукване |
| | Необичайно повишение на температурата | Проверете броя на подложките |
| | Неподходящ лубрикант | Използвайте лубрикант на realax |
| | Недостатъчно количество грес | Нанесете отново лубрикант |
| Помпният маркуч е избутан в корпуса на помпата | Високо входно налягане (> 3 bar) | Намалете входното налягане |
| | Помпният маркуч е пълен с отлагания | Почистете или сменете помпния маркуч |
| | Държачът (притискащо съединение) е недостатъчно затегнат | Стегнете отново държача (притискащо съединение) |
| | Недостатъчна грес | Нанесете отново лубрикант |
| Помпата не стартира | Недостатъчна производителност на мотора | Проверете мотора и го сменете, ако е необходимо |
| | Недостатъчно изходно напрежение от честотния преобразувател | Честотният преобразувател трябва да е подходящ за мотора |
| | Блокиране в помпата | Проверете напрежението. Стартиране настъпва при минимум 10 Hz |
| | Блокиране в помпата | Проверете дали смукателната или нагнетателната страна са блокирани. Отстранете блокирането |

11 РЕЗЕРВНИ ЧАСТИ

11.1 Резервни части, разгърнат модел ISI 10

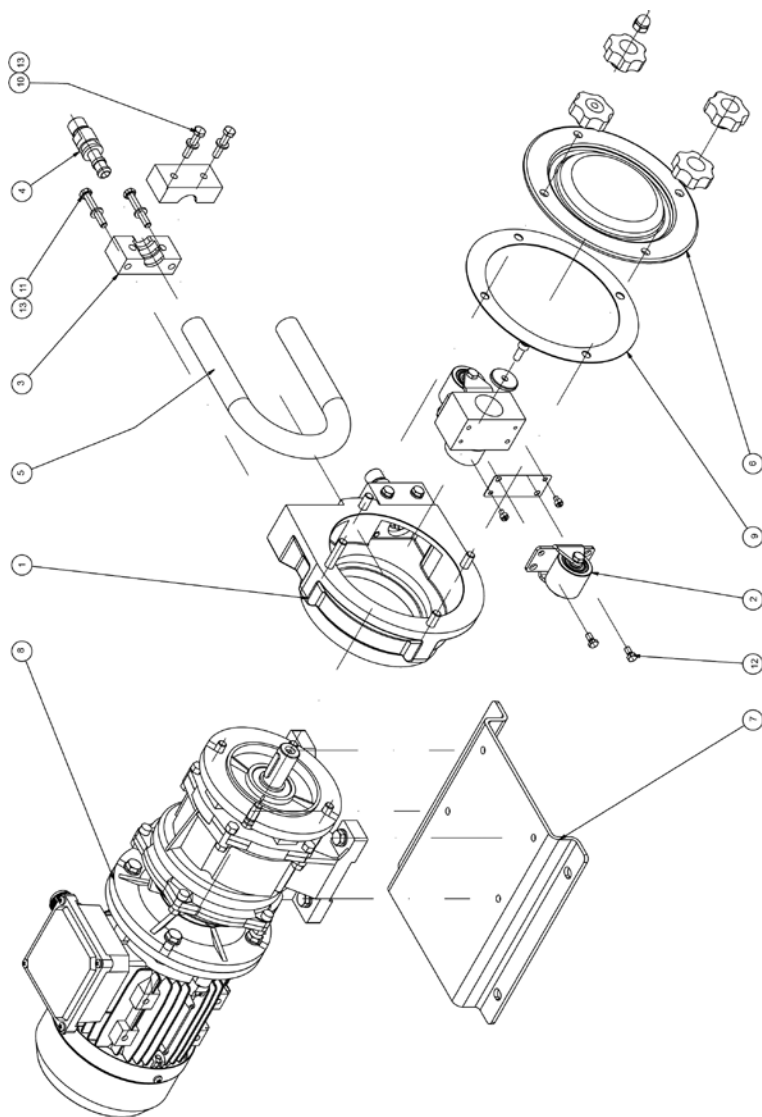

| ПОЗ. | ОПИСАНИЕ | КОЛИЧЕСТВО | РЕФ. № |
|------|---|------------|------------------|
| 1 | Корпус на помпата | 1 | AX102.01.01 |
| 2 | Комплект ролки ISI 10/13 | 2 | AX102.99.01 |
| 3 | Притискащ фланец, стандартен | 2 | AX102.00.11 |
| 4 | Съединение S.S. BSP 3/8" ISI 10 | 2 | AX102.00.10 |
| | Съединение P.P. BSP 3/8" ISI 10 | 2 | AX102.00.15 |
| | Съединение PVDF BSP 3/8" ISI 10 | 2 | AX102.00.16 |
| | Съединение S.S. NPT 3/8" ISI 10 | 2 | AX102.00.17 |
| | Съединение PVC NPT 3/8" ISI 10 | 2 | AX102.00.36 |
| | Съединение PVDF NPT 3/8" ISI 10 | 2 | AX102.00.19 |
| | Съединение S.S. TRI-CLAMP 1/2" ISI 10 | 2 | AX102.00.22 |
| 5 | Съединение DIN 11851 NW-10 ISI 10 | 2 | AX102.00.20 |
| | Перисталтичен маркуч NR ISI 10 | 1 | AX102.00.27 |
| | Перисталтичен маркуч NR-A ISI 10 | 1 | AX102.00.32 |
| | Перисталтичен маркуч NBR ISI 10 | 1 | AX102.00.28 |
| | Перисталтичен маркуч NBR-A ISI 10 | 1 | AX102.00.29 |
| | Перисталтичен маркуч EPDM ISI 10 | 1 | AX102.00.30 |
| 6 | Перисталтичен маркуч CSM ISI 10 | 1 | AX102.00.33 |
| | Пластмасов капак | 1 | AX102.02.08 |
| 7 | Рама | 1 | AX102.00.12 |
| | Рама, неръждаема стомана | 1 | AX102.00.24 |
| 8 | Задвижване | 1 | |
| 9 | Уплътнение на капак | 1 | AX102.01.05 |
| 10 | DIN 931 винт с шестограмна глава с частична резба M6x30 | 4 | AXTORDIN931M6X30 |
| 11 | DIN 931 винт с шестограмна глава с частична резба M6x40 | 4 | AXTORDIN931M6X40 |
| 12 | DIN 933 винт с шестограмна глава M5x10 клас 8.8 | 4 | AXTORDIN933M5X10 |
| 13 | DIN 125A плоска шайба M6 клас 8.8 | 8 | AXARANDIN125AM6 |

11.2 Резервни части, разгърнат модел ISI 10 – NORPRENE / SILICONE

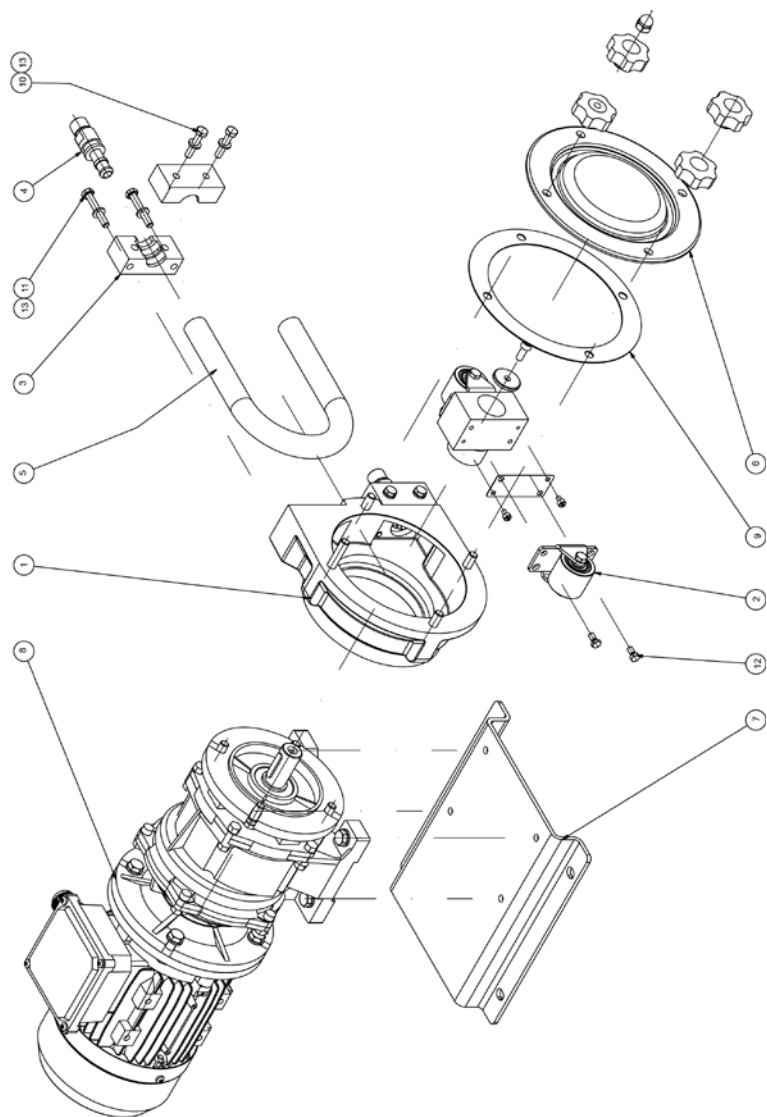

| ПОЗ. | ОПИСАНИЕ | КОЛИЧЕСТВО | РЕФ. № |
|------|---|------------|------------------|
| 1 | Корпус на помпата | 1 | AX102.01.01 |
| 2 | Комплект ролки ISI 10/-13 | 2 | AX102.99.01 |
| 3 | Притискащ фланец (термопластичен маркуч) | 2 | AX102.00.23 |
| 4 | Съединение S.S. BSP 3/8" ISI 10 | 2 | AX102.00.10 |
| | Съединение P.P. BSP 3/8" ISI 10 | 2 | AX102.00.15 |
| | Съединение PVDF BSP 3/8" ISI 10 | 2 | AX102.00.16 |
| | Съединение S.S. NPT 3/8" ISI 10 | 2 | AX102.00.17 |
| | Съединение PVC NPT 3/8" ISI 10 | 2 | AX102.00.36 |
| | Съединение PVDF NPT 3/8" ISI 10 | 2 | AX102.00.19 |
| | Съединение S.S. TRI-CLAMP 1/2" ISI 10 | 2 | AX102.00.22 |
| | Съединение SS SMS25 ISI 10B | 2 | AX102.00.21 |
| 5 | Съединение DIN 11851 NW-10 ISI 10 | 2 | AX102.00.20 |
| | Перисталтичен маркуч NORPRENE ISI 10 | 1 | AX102.00.31 |
| 6 | Перисталтичен маркуч SILICONE ISI 10 | 1 | AX102.00.45 |
| | Пластмасов капак | 1 | AX102.02.08 |
| 7 | Рама | 1 | AX102.00.12 |
| | Рама, неръждаема стомана | 1 | AX102.00.24 |
| 8 | Задвижване | 1 | |
| 9 | Уплътнение на капак | 1 | AX102.01.05 |
| 10 | DIN 931 винт с шестограмна глава с частична резба M6x30 | 4 | AXTORDIN931M6X30 |
| 11 | DIN 931 винт с шестограмна глава с частична резба M6x40 | 4 | AXTORDIN931M6X40 |
| 12 | DIN 933 винт с шестограмна глава M5x10 клас 8.8 | 4 | AXTORDIN933M5X10 |
| 13 | DIN 125A плоска шайба M6 клас 8.8 | 8 | AXARANDIN125AM6 |

11.3 Резервни части, разгърнат модел ISI 13

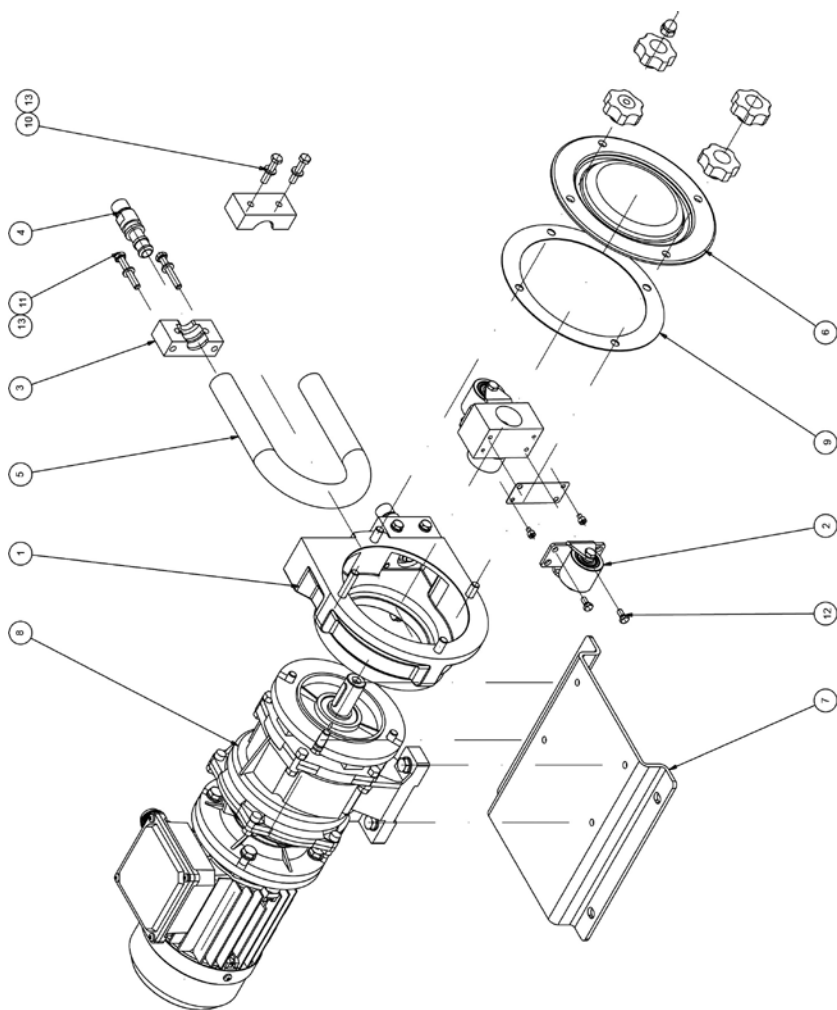

| ПОЗ. | ОПИСАНИЕ | КОЛИЧЕСТВО | РЕФ. № |
|------|---|------------|------------------|
| 1 | Корпус на помпата | 1 | AX102.01.01 |
| 2 | Комплект ролки ISI 10/13 | 2 | AX102.99.01 |
| 3 | Притискащ фланец, стандартен | 2 | AX103.00.11 |
| 4 | Съединение S.S. BSP 3/8" ISI 13 | 2 | AX103.00.10 |
| | Съединение P.P. BSP 3/8" ISI 13 | 2 | AX103.00.15 |
| | Съединение PVDF BSP 3/8" ISI 13 | 2 | AX103.00.16 |
| | Съединение S.S. NPT 3/8" ISI 13 | 2 | AX103.00.17 |
| | Съединение PVC NPT 3/8" ISI 13 | 2 | AX103.00.37 |
| | Съединение PVDF NPT 3/8" ISI 13 | 2 | AX103.00.19 |
| | Съединение S.S. TRI-CLAMP 3/4" ISI 13 | 2 | AX103.00.22 |
| | Съединение S.S. DIN 11851 NW-15 ISI 13 | 2 | AX103.00.20 |
| 5 | Перисталтичен маркуч NR ISI 13 | 1 | AX103.00.27 |
| | Перисталтичен маркуч NR-A ISI 13 | 1 | AX103.00.33 |
| | Перисталтичен маркуч NBR ISI 13 | 1 | AX103.00.28 |
| | Перисталтичен маркуч NBR-A ISI 13 | 1 | AX103.00.29 |
| | Перисталтичен маркуч EPDM ISI 13 | 1 | AX103.00.30 |
| | Перисталтичен маркуч CSM ISI 13 | 1 | AX103.00.32 |
| 6 | Пластмасов капак | 1 | AX102.02.08 |
| 7 | Рама | 1 | AX102.00.12 |
| | Рама, неръждаема стомана | 1 | AX102.00.24 |
| 8 | Задвижване | 1 | |
| 9 | Уплътнение на капак | 1 | AX102.01.05 |
| 10 | DIN 931 винт с шестограмна глава с частична резба M6x30 | 4 | AXTORDIN931M6X30 |
| 11 | DIN 931 винт с шестограмна глава с частична резба M6x40 | 4 | AXTORDIN931M6X40 |
| 12 | DIN 933 винт с шестограмна глава M5x10 клас 8.8 | 4 | AXTORDIN933M5X10 |
| 13 | DIN 125A плоска шайба M6 клас 8.8 | 8 | AXARANDIN125AM6 |

11.4 Резервни части, разгърнат модел ISI 13 – NORPRENE / SILICONE

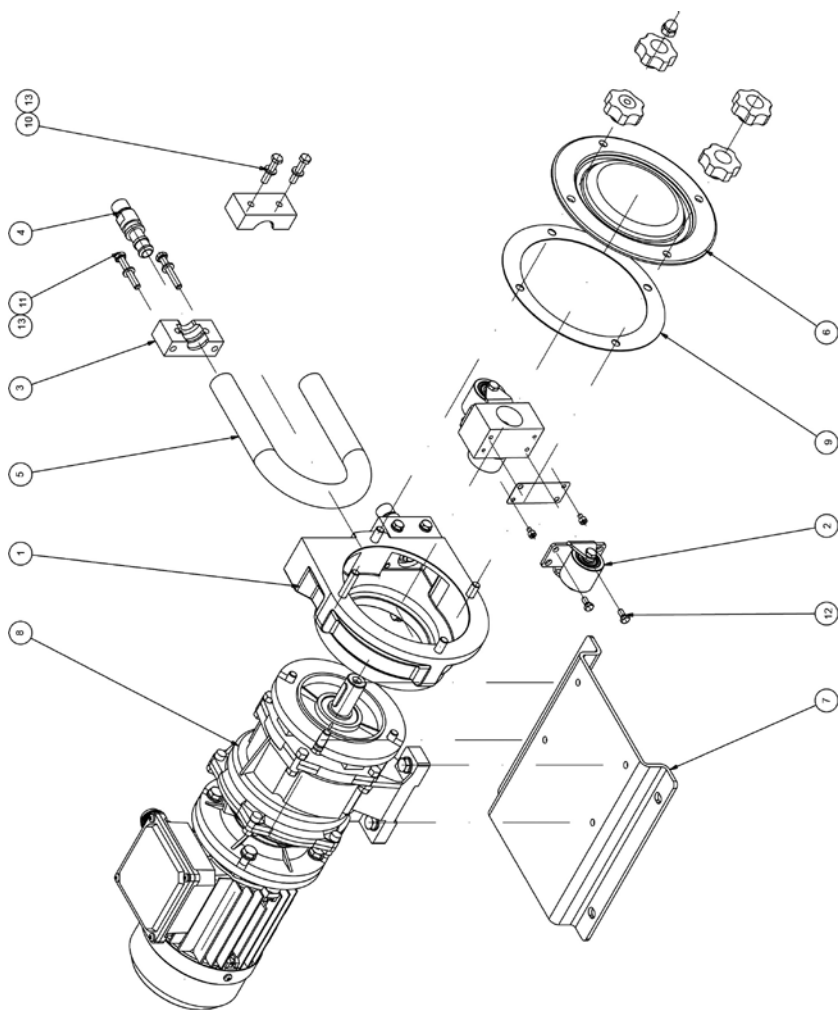

| ПОЗ. | ОПИСАНИЕ | КОЛИЧЕСТВО | РЕФ. № |
|------|---|------------|------------------|
| 1 | Корпус на помпата | 1 | AX102.01.01 |
| 2 | Комплект ролки ISI 10/13 | 2 | AX102.99.01 |
| 3 | Притискащ фланец, стандартен | 2 | AX102.00.11 |
| 4 | Съединение S.S. BSP 3/8" ISI 13 | 2 | AX103.00.10 |
| | Съединение P.P. BSP 3/8" ISI 13 | 2 | AX103.00.15 |
| | Съединение PVDF BSP 3/8" ISI 13 | 2 | AX103.00.16 |
| | Съединение S.S. NPT 3/8" ISI 13 | 2 | AX103.00.17 |
| | Съединение PVC NPT 3/8" ISI 13 | 2 | AX103.00.37 |
| | Съединение PVDF NPT 3/8" ISI 13 | 2 | AX103.00.19 |
| | Съединение S.S. TRI-CLAMP 3/4" ISI 13 | 2 | AX103.00.22 |
| | Съединение S.S. DIN 11851 NW-15 ISI 13 | 2 | AX103.00.20 |
| 5 | Перисталтичен маркуч NORPRENE ISI 13 | 1 | AX103.00.31 |
| | Перисталтичен маркуч SILICONE ISI 13 | 1 | AX103.00.38 |
| 6 | Пластмасов капак | 1 | AX102.02.08 |
| 7 | Рама | 1 | AX102.00.12 |
| | Рама, неръждаема стомана | 1 | AX102.00.24 |
| 8 | Задвижване | 1 | |
| 9 | Уплътнение на капак | 1 | AX102.01.05 |
| 10 | DIN 931 винт с шестограмна глава с частична резба M6x30 | 4 | AXTORDIN931M6X30 |
| 11 | DIN 931 винт с шестограмна глава с частична резба M6x40 | 4 | AXTORDIN931M6X40 |
| 12 | DIN 933 винт с шестограмна глава M5x10 клас 8.8 | 4 | AXTORDIN933M5X10 |
| 13 | DIN 125A плоска шайба M6 клас 8.8 | 8 | AXARANDIN125AM6 |

11.5 Резервни части, разгърнат модел ISI 16

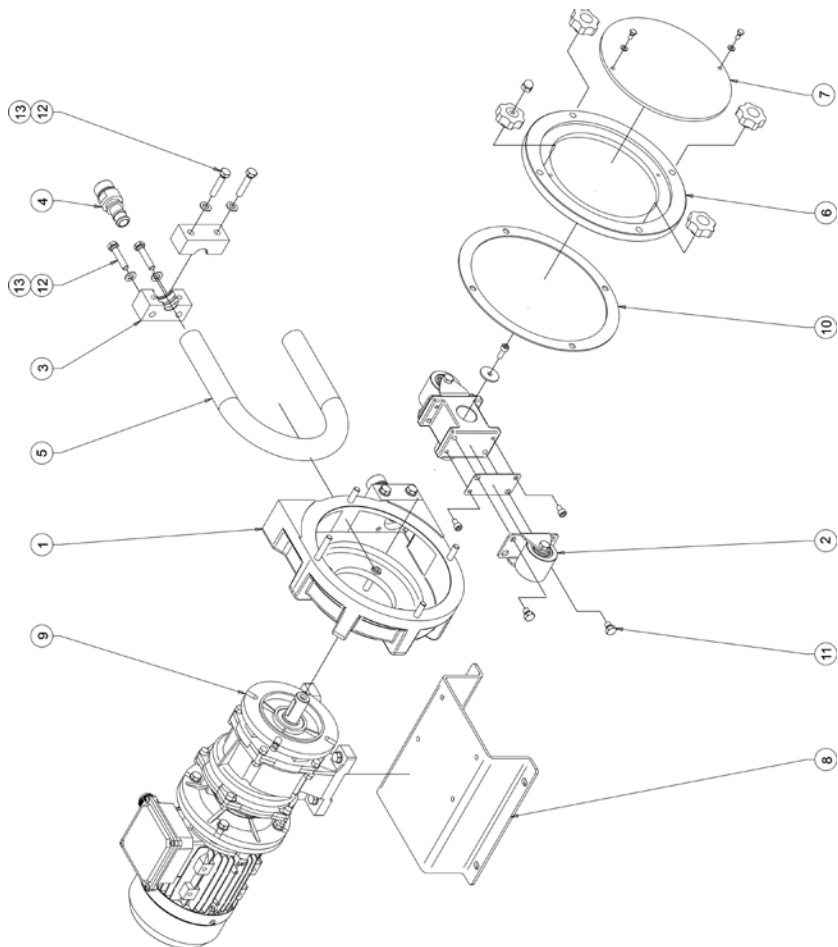

| ПОЗ. | ОПИСАНИЕ | КОЛИЧЕСТВО | РЕФ. № |
|------|---|------------|------------------|
| 1 | Корпус на помпата | 1 | AX101.03.01 |
| 2 | Комплект ролки ISI 16/19 | 2 | AX101.99.01 |
| 3 | Притискащ фланец, стандартен | 2 | AX101.03.22 |
| 4 | Съединение S.S. BSP ¾" ISI 16 | 2 | AX101.00.13 |
| | Съединение P.P. BSP ¾" ISI 16 | 2 | AX101.00.14 |
| | Съединение PVDF BSP ¾" ISI 16 | 2 | AX101.00.15 |
| | Съединение S.S. NPT ¾" ISI 16 | 2 | AX101.00.16 |
| | Съединение PVC NPT ¾" ISI 16 | 2 | AX101.00.34 |
| | Съединение PVDF NPT ¾" ISI 16 | 2 | AX101.00.18 |
| | Съединение S.S. TRI-CLAMP 1" ISI 16 | 2 | AX101.00.21 |
| | Съединение S.S. SMS 25 ISI 16 | 2 | AX101.00.20 |
| | Съединение S.S. DIN 11851 NW20 ISI 16 | 2 | AX101.00.19 |
| 5 | Перисталтичен маркуч NR ISI 16 | 1 | AX101.00.26 |
| | Перисталтичен маркуч NBR ISI 16 | 1 | AX101.00.27 |
| | Перисталтичен маркуч NBR-A ISI 16 | 1 | AX101.00.32 |
| | Перисталтичен маркуч EPDM ISI 16 | 1 | AX101.00.28 |
| | Перисталтичен маркуч CSM ISI 16 | 1 | AX101.00.33 |
| 6 | Метален капак | 1 | AX101.03.11 |
| 7 | Пластмасов капак | 1 | AX101.00.12 |
| 8 | Рама | 1 | AX101.00.24 |
| | Рама, неръждаема стомана | 1 | AX101.00.25 |
| 9 | Задвижване | 1 | |
| 10 | Уплътнение на капак | 1 | AX101.02.40 |
| 11 | DIN 933 винт с шестограмна глава M8x10 клас 8.8 | 4 | AXTORDIN933M8X10 |
| 12 | DIN 933 винт с шестограмна глава M8x40 клас 8.8 | 8 | AXTORDIN933M8X40 |
| 13 | DIN 125A плоска шайба M8 клас 8.8 | 8 | AXARANDIN125AM8 |

11.6 Резервни части, разгърнат модел ISI 16 – NORPRENE / SILICONE

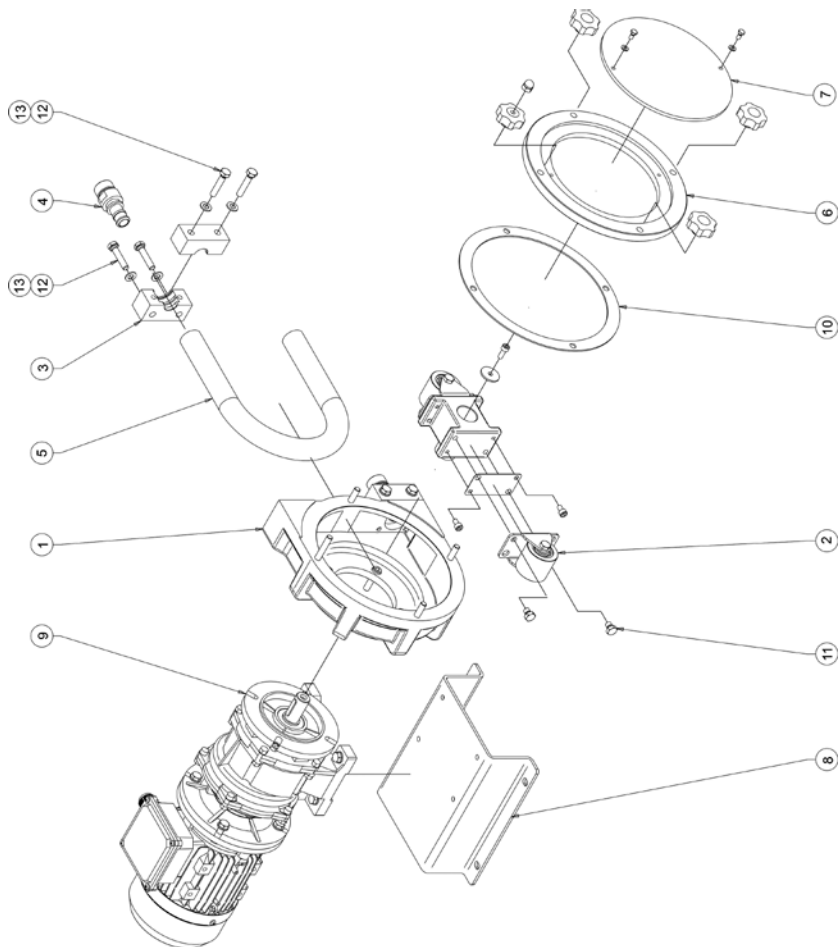

| ПОЗ. | ОПИСАНИЕ | КОЛИЧЕСТВО | РЕФ. № |
|------|---|------------|------------------|
| 1 | Корпус на помпата | 1 | AX101.03.01 |
| 2 | Комплект ролки ISI 16/19 | 2 | AX101.99.01 |
| 3 | Притискащ фланец за термопластичен маркуч | 2 | AX101.03.23 |
| 4 | Съединение S.S. BSP ¾" ISI 16 | 2 | AX101.00.13 |
| | Съединение P.P. BSP ¾" ISI 16 | 2 | AX101.00.14 |
| | Съединение PVDF BSP ¾" ISI 16 | 2 | AX101.00.15 |
| | Съединение S.S. NPT ¾" ISI 16 | 2 | AX101.00.16 |
| | Съединение PVC NPT ¾" ISI 16 | 2 | AX101.00.34 |
| | Съединение PVDF NPT ¾" ISI 16 | 2 | AX101.00.18 |
| | Съединение S.S. TRI-CLAMP 1" ISI 16 | 2 | AX101.00.21 |
| | Съединение S.S. SMS 25 ISI 16 | 2 | AX101.00.20 |
| 5 | Съединение S.S. DIN 11851 NW20 ISI 16 | 2 | AX101.00.19 |
| | Перисталтичен маркуч NORPRENE ISI 16 | 1 | AX101.00.30 |
| 6 | Перисталтичен маркуч SILICONE ISI 16 | 1 | AX101.00.54 |
| | Метален капак | 1 | AX101.03.11 |
| 7 | Пластмасов капак | 1 | AX101.00.12 |
| 8 | Рама | 1 | AX101.00.24 |
| | Рама, неръждаема стомана | 1 | AX101.00.25 |
| 9 | Задвижване | 1 | |
| 10 | Уплътнение на капак | 1 | AX101.02.40 |
| 11 | DIN 933 винт с шестограмна глава M8x10 клас 8.8 | 4 | AXTORDIN933M8X10 |
| 12 | DIN 933 винт с шестограмна глава M8x40 клас 8.8 | 8 | AXTORDIN933M8X40 |
| 13 | DIN 125A плоска шайба M8 клас 8.8 | 8 | AXARANDIN125AM8 |

11.7 Резервни части, разгърнат модел ISI 19 – NORPRENE / TYGON

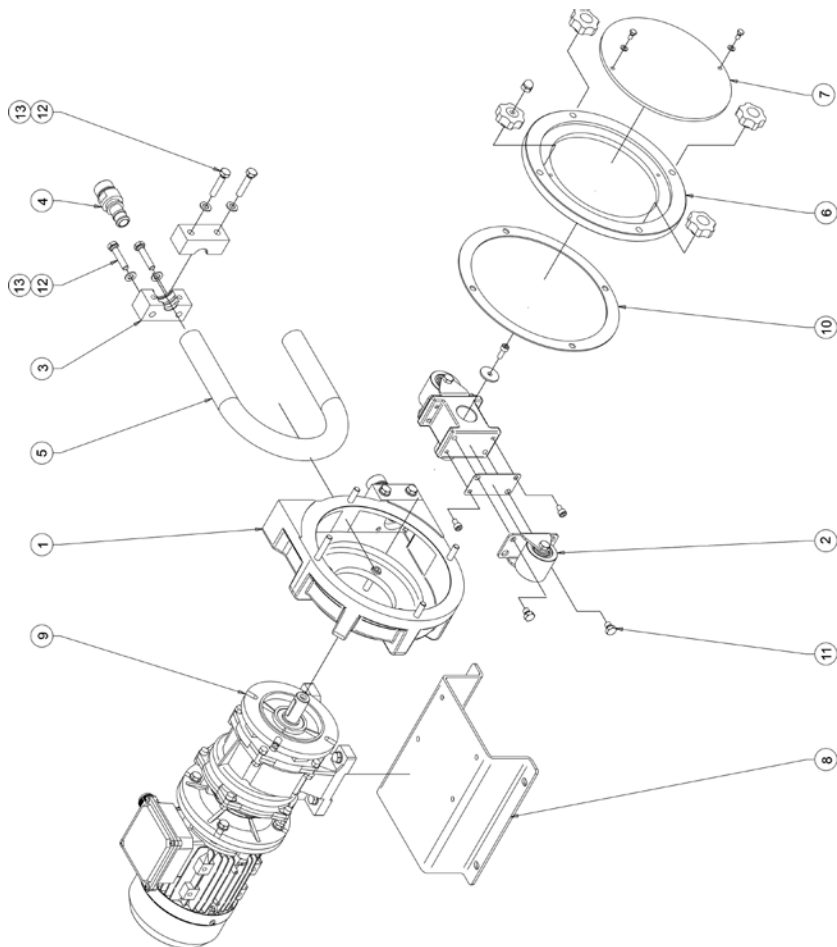

| ПОЗ. | ОПИСАНИЕ | КОЛИЧЕСТВО | РЕФ. № |
|------|--|------------|------------------|
| 1 | Корпус на помпата | 1 | AX101.03.01 |
| 2 | Комплект ролки ISI 16 / 19 | 2 | AX101.99.01 |
| 3 | Притискащ фланец ISI 19 | 2 | AX101.03.22 |
| 4 | Съединение S.S. BSP 1" ISI 19 | 2 | AX105.00.13 |
| | Съединение P.P. BSP 1" ISI 19 | 2 | AX105.00.14 |
| | Съединение PVDF BSP 1" ISI 19 | 2 | AX105.00.15 |
| | Съединение S.S. NPT 1" ISI 19 | 2 | AX105.00.16 |
| | Съединение P.P. NPT 1" ISI 19 | 2 | AX105.00.17 |
| | Съединение PVDF NPT 1" ISI 19 | 2 | AX105.00.18 |
| | Съединение PVC NPT 1" ISI 19 | 2 | AX105.00.22 |
| | Съединение S.S. TRI-CLAMP 1" ISI 19 | 2 | AX105.00.21 |
| | Съединение S.S. DIN 11851 NW25 ISI 19 | 2 | AX105.00.19 |
| 5 | Перисталтичен маркуч NORPRENE ISI 19 | 1 | AX105.00.27 |
| | Перисталтичен маркуч TYGON ISI 19 | 1 | AX105.00.26 |
| 6 | Метален капак | 1 | AX101.03.11 |
| 7 | Пластмасов капак | 1 | AX101.00.12 |
| 8 | Рама | 1 | AX101.00.24 |
| | Рама, неръждаема стомана | 1 | AX101.00.25 |
| 9 | Задвижване | 1 | |
| 10 | Уплътнение на капак | 1 | AX101.02.40 |
| 11 | DIN 933 винт с шестограмна глава M8x10 Grade 8.8 | 4 | AXTORDIN933M8X10 |
| 12 | DIN 933 винт с шестограмна глава M8x40 Grade 8.8 | 8 | AXTORDIN933M8X40 |
| 13 | DIN 125A плоска шайба M8 клас 8.8 | 8 | AXARANDIN125AM8 |

11.8 Резервни части, разгърнат модел ISI 22

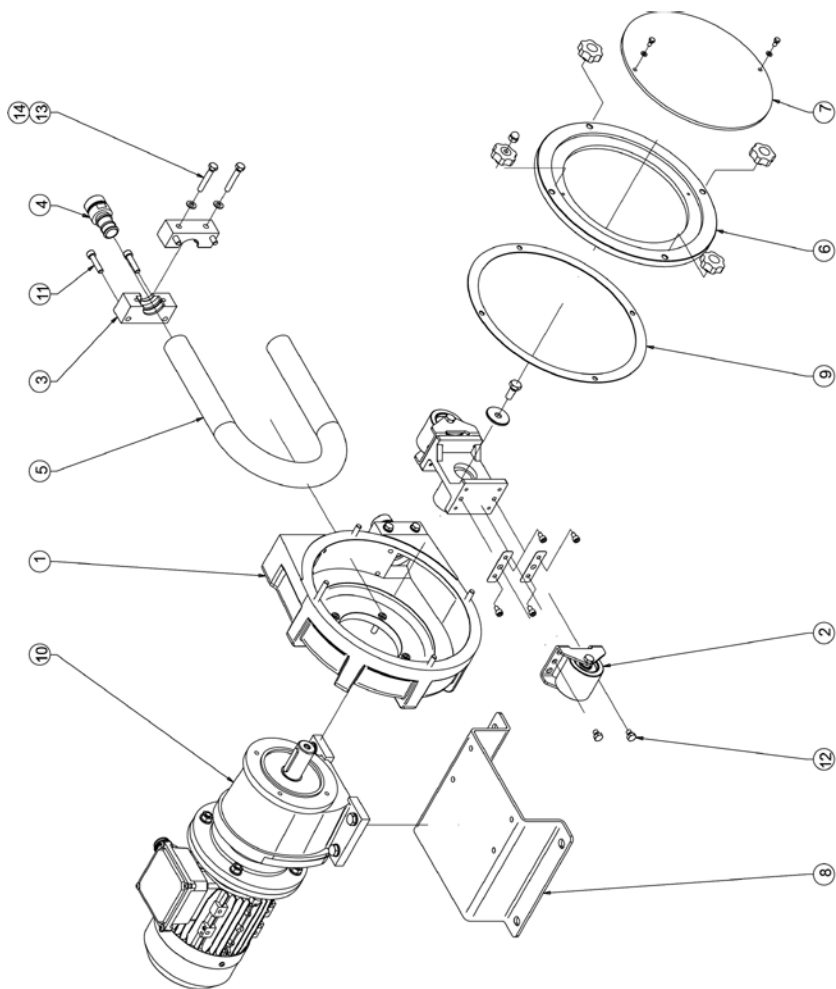

| ПОЗ. | ОПИСАНИЕ | КОЛИЧЕСТВО | РЕФ. № |
|------|---|------------|------------------|
| 1 | Корпус на помпата | 1 | AX113.00.01 |
| 2 | Комплект ролки ISI 22 | 2 | AX113.99.01 |
| 3 | Притискащ фланец | 2 | AX113.00.19 |
| 4 | Съединение S.S. BSP 1" ISI 22 | 2 | AX113.00.10 |
| | Съединение P.P. BSP 1" ISI 22 | 2 | AX113.00.11 |
| | Съединение PVDF BSP 1" ISI 22 | 2 | AX113.00.12 |
| | Съединение S.S. NPT 1" ISI 22 | 2 | AX113.00.13 |
| | Съединение PVC NPT 1" ISI 22 | 2 | AX113.00.40 |
| | Съединение PVDF NPT 1" ISI 22 | 2 | AX113.00.15 |
| | Съединение S.S. TRI-CLAMP 1" ISI 22 | 2 | AX113.00.18 |
| | Съединение S.S. SMS 25 ISI 22 | 2 | AX113.00.17 |
| | Съединение S.S. DIN 11851 NW 25 ISI 22 | 2 | AX113.00.16 |
| 5 | Перисталтичен маркуч NR ISI 22 | 1 | AX113.00.24 |
| | Перисталтичен маркуч NBR ISI 22 | 1 | AX113.00.25 |
| | Перисталтичен маркуч NBR-A ISI 22 | 1 | AX113.00.26 |
| | Перисталтичен маркуч EPDM ISI 22 | 1 | AX113.00.27 |
| | Перисталтичен маркуч CSM ISI 22 | 1 | AX113.00.30 |
| 6 | Метален капак | 1 | AX113.01.08 |
| 7 | Пластмасов капак | 1 | AX113.00.09 |
| 8 | Рама | 1 | AX113.00.21 |
| | Рама, неръждаема стомана | 1 | AX113.00.22 |
| 9 | Уплътнение на капак | 1 | AX113.00.36 |
| 10 | Задвижване | 1 | |
| 11 | DIN 912 винт с шестограмен отвор M8x35 клас 8.8 | 8 | AXTORDIN912M8X35 |
| 12 | DIN 933 винт с шестограмна глава M8x10 клас 8.8 | 4 | AXTORDIN933M8X10 |
| 13 | DIN 933 винт с шестограмна глава M8x50 клас 8.8 | 4 | AXTORDIN933M8X50 |
| 14 | DIN 125A плоска шайба M8 клас 8.8 | 4 | AXARANDIN125AM8 |

11.9 Резервни части, разгърнат модел ISI 22 – NORPRENE / SILICONE

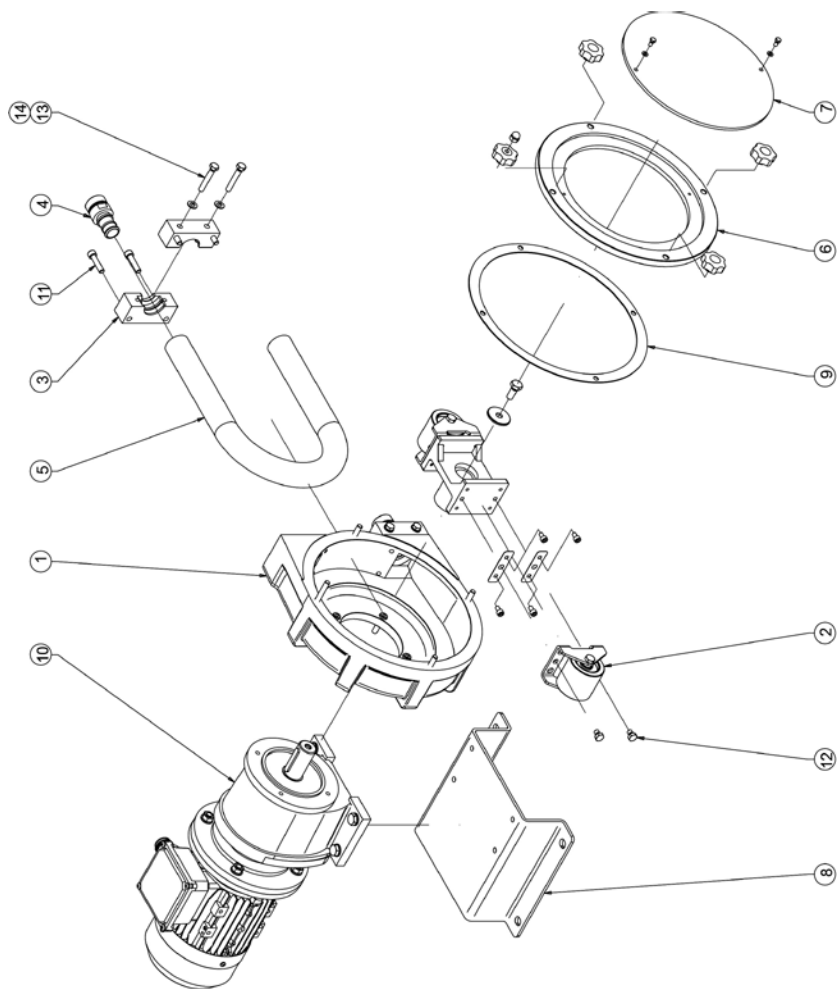

| ПОЗ. | ОПИСАНИЕ | КОЛИЧЕСТВО | РЕФ. № |
|------|---|------------|------------------|
| 1 | Корпус на помпата | 1 | AX113.00.01 |
| 2 | Комплект ролки ISI 22 | 2 | AX113.99.01 |
| 3 | Притискащ фланец (термопластичен) | 2 | AX113.00.20 |
| 4 | Съединение S.S. BSP 1" ISI 22 | 2 | AX113.00.10 |
| | Съединение P.P. BSP 1" ISI 22 | 2 | AX113.00.11 |
| | Съединение PVDF BSP 1" ISI 22 | 2 | AX113.00.12 |
| | Съединение S.S. NPT 1" ISI 22 | 2 | AX113.00.13 |
| | Съединение PVC NPT 1" ISI 22 | 2 | AX113.00.40 |
| | Съединение PVDF NPT 1" ISI 22 | 2 | AX113.00.15 |
| | Съединение S.S. TRI-CLAMP 1" ISI 22 | 2 | AX113.00.18 |
| | Съединение S.S. SMS 25 ISI 22 | 2 | AX113.00.17 |
| | Съединение S.S. DIN 11851 NW 25 ISI 22 | 2 | AX113.00.16 |
| 5 | Перисталтичен маркуч NORPRENE ISI 22 | 1 | AX113.00.28 |
| | Перисталтичен маркуч SILICONE ISI 22 | 1 | AX113.00.42 |
| 6 | Метален капак | 1 | AX113.01.08 |
| 7 | Пластмасов капак | 1 | AX113.00.09 |
| 8 | Рама | 1 | AX113.00.21 |
| | Рама, неръждаема стомана | 1 | AX113.00.22 |
| 9 | Уплътнение на капак | 1 | AX113.00.36 |
| 10 | Задвижване | 1 | |
| 11 | DIN 912 винт с шестограмен отвор M8x35 клас 8.8 | 8 | AXTORDIN912M8X35 |
| 12 | DIN 933 винт с шестограмна глава M8x10 клас 8.8 | 4 | AXTORDIN933M8X10 |
| 13 | DIN 933 винт с шестограмна глава M8x50 клас 8.8 | 4 | AXTORDIN933M8X50 |
| 14 | DIN 125A плоска шайба M8 клас 8.8 | 4 | AXARANDIN125AM8 |

12 КРАЙ НА ЦИКЪЛА НА ЕКСПЛОАТАЦИЯ



ПРЕДУПРЕЖДЕНИЕ! Опасност от опасни вещества!
Възможни последствия: Фатални или много тежки наранявания.

Клиентът трябва да почисти помпата с подходящи препарати (направете справка в информационния лист за безопасност на материалите относно работния флуид).

12.1 Рециклиране

Следните компоненти могат да бъдат предадени за скрап/рециклиране след почистване:

- Корпус на помпата
- Ротор и ролки
- Рама
- Задвижване - Може да е необходимо разглобяване от специалист.

12.2 Рециклиране и/или използване за други цели

Дори след почистване следните компоненти трябва да бъдат подготвени за изхвърляне като специален отпадък.

Клиентът носи отговорност за спазване на местното законодателство за повторно използване и екологична обработка на опаковъчните материали, (замърсен) лубрикант, масло и следните компоненти.

- Маркуч
- Пластмаса

След почистване на маркуча той може да бъде изхвърлен по начина, който се използва за автомобилните гуми – *спазвайте местните разпоредби.*

13 ДЕКЛАРАЦИЯ ЗА СЪОТВЕТСТВИЕ

- Original –
EC Declaration of Conformity

We hereby declare,

AxFlow Holding AB
Sveavägen 151, floor 5
SE-113 46 Stockholm
Sweden

That the following designated product complies with the pertinent fundamental safety and health requirements of the EC Directive in term of its design and construction and in term of the version marketed by us.

This declaration loses its validity in the event of a modification to the product not agreed with us.

Description of the product: Peristaltic pump RealAx ISI

Product Type: ISI-10/B, ISI-13/B, ISI-16/D, ISI-19/D, ISI-22

Serial no: Refer to nameplate on the device

Pertinent EC Directives: CE Declaration of Conformity (Ann. II. A 2006/42/CE):
The pump is conformity to the safety requirements according to the 2006/42/CE norms and amendments.

Manufacture Declaration (Ann. II. B 2006/42/CE): The pump cannot be operated before the machine in which is assembled the pump, will be declared in conformity with the safety requirements according to the 2006/42/CE norms and requirements.

Signature:



Details of the signatory:

David Lindquist

PLC Peristaltic Pumps, AxFlow Holding AB

14 ГАРАНЦИЯ

Даваме гаранция срещу всякакви производствени дефекти и дефекти в материалите, от които са изработени помпите realDx, в продължение на две години от датата на доставка. Тази гаранция не покрива маркуча или лубриканта, тъй като тези елементи имат нормално износване, дължащо се на триене, независимо от продължителността им на работа.

Тази гаранция е валидна, докато оборудването работи при спазване на инструкциите в този документ.

Тази гаранция обхваща разходите за материали и работа, но не и разходите за транспорт на оборудването до упълномощен сервиз или неговото връщане на клиента.

AT

Für weitere Informationen über realax Schlauchpumpen und für Service und Support kontaktieren Sie bitte:

AxFlow GesmbH
Seering 2/2. OG
8141 Premstätten, Österreich
Tel.: +43 316 68 35 09-0
Fax: +43 316 68 34 92
E-mail: office@axflow.at
www.axflow.at

BG

For more information about realax hose pumps please contact:

AxFlow Ltd.
27 Prof. Kiril Popov Street, ground floor
Sofia city
Tel.: +359 (0) 879 380 202
E-mail: service.bulgaria@axflow.hu

CH

Für weitere Informationen und umfassenden Service wenden Sie sich bitte an:

AxFlow GmbH
Vertriebsbüro Schweiz
Eptingerstrasse 41
4132 Muttenz, Schweiz
Tel.: +41 61 4619691
E-mail: info@axflow.ch

CRO

Za servisiranje i podršku vaših realax peristaltičkih pumpi sa obratite se na adresu:

VIP Tehnika d.o.o.
– Member of AxFlow Group
Zgornji Duplek 30e
2241 Spodnji Duplek
Tel.: +386 2 684 00 60
Fax: +386 2 681 01 62
E-Mail: vip.tehnika@siol.net
www.vip-tehnika.si/

DE

Für weitere Informationen und umfassenden Service wenden Sie sich bitte an:

Beratung, Verkauf und Service
AxFlow GmbH
Theodorstrasse 105
40472 Düsseldorf, Deutschland
Tel.: +49 211 23806-0
E-mail: info@axflow.de

Service-Stützpunkt und Werkstatt

AxFlow Service Süd
Kiryat-Shmona-Straße 11
87700 Memmingen, Deutschland
Tel. +49 8331 3309
service.sued@axflow.de

DK

For service og support til dine realax slangepumper kontakt venligst:

AxFlow A/S
Omstillingen: +45 7010 3550
Bestillinger, forespørgsler og almene spørgsmål kan mailes til os på:
axflow@axflow.dk

Kontor og lager:

AxFlow A/S
Kong Svends Vej 65A
DK-2765 Smørum
www.axflow.dk

FR

Pour plus d'informations sur les pompes péristaltiques realax, contactez :

AxFlow SAS
87, rue des Poiriers
ZA Sainte Apolline
78 372 PLAISIR CEDEX
Tél: +33 (0) 1 30 68 41 41
E-mail: info@axflow.fr
www.axflow.fr

HU

A realax tömlőszivattyúkkal kapcsolatos további információkért forduljon:

AxFlow Kft.
Bilk Centre, B1 ép.
Európa utca 6.
1239 Budapest
Tel.: +36 1 454-3080
Email: axflow@axflow.hu

IE

For more information about realax hose pumps please contact:

AxFlow Ltd.
Unit 33, Western Parkway Business Centre
Ballymount Road
Dublin 12
Tel : +353 1 4504522
Fax : +353 1 4504887
www.axflow.ie

IT

Per assistenza tecnica e/o maggiori informazioni sulle pompe realax contattare:

AxFlow S.r.l.
Via Montefeltro 4
20156 Milano (MI)
Telefono: +39 02 484801
E-mail: info@axflow.it
www.axflow.it

PL

Aby uzyskać więcej informacji na temat pomp realax węża prosimy o kontakt:

AxFlow Sp. z o. o.
ul. Floriana 3/5
04-664 Warszawa
Telefon centrala: +48 613 00 12

Wsparcie techniczne Pompy:

wewn. 223 lub kom. +48 691 978 211,
wewn. 254 lub kom. +48 667 856 565

Wsparcie techniczne części zamienne:

wewn. 218 lub kom. +48 667 808 878
Pompy rejon Północ: +48 601 816 003
Pompy rejon Centrum: +48 601 358 507
Pompy rejon Południe: +48 605 737 091

Serwis:

wewn. 253, lub kom: +48 601 91 27 72

Realizacje dostaw:

wewn. 229, 240
Fax: +48 815 31 16
E-mail: biuro@axflow.pl
www.axflow.pl

RO

Pentru mai multe informații despre pompele cu furtun realax vă rugăm să contactați:

AxFlow SRL
Str. Henri Barbusse, Nr. 19
RO 400616 Cluj-Napoca
Tel.: +40 733072124
E-mail: axflow.romania@axflow.hu

SE

För mer information om realax slangpumpar vänligen kontakta:

AxFlow AB
Ostmästargränd 12
120 40 Årsta
(Box 90162, 120 22 Stockholm)
Telefon: +46 8-602 22 00
Fax: +46 8-91 66 66
E-post: kundservice@axflow.se
www.axflow.se

SLO

Za servisiranje i podršku vaših realax peristaltičkih pumpi sa obratite se na adresu:

VIP Tehnika d.o.o.
– Member of AxFlow Group
Zgornji Duplek 30e
2241 Spodnji Duplek
Tel.: +386 2 684 00 60
Fax: +386 2 681 01 62
E-Mail: vip.tehnika@siol.net

SER

Za više informacija o realax peristaltičkim pumpama obratite se na adresu:

Regionalni menadžer prodaje
Ognjen Nešović
Mob: +381 64/84 07 079
E-mail: ognjen.nesovic@axflow.rs
www.axflow.rs

UK

For service and support to your realax hose pumps please contact:

AxFlow Services
Phone: +44 1484 543649
Fax: +44 1484 512608
E-mail: service@axflow.co.uk

For more information about realax hose pumps please contact:

AxFlow London head office
Orion Park, Northfield Ave, Ealing,
London, W13 9SJ
Phone: +44 20 85792111

AxFlow Scotland

Unit 3, Harlaw Centre, Howe Moss
Crescent, Kirkhill Industrial Estate,
Dyce, Aberdeen, AB21 OGN
Phone: +44 1224 729367

AxFlow Huddersfield

Unit 9a, Fieldhouse Business Park,
Old Fieldhouse Lane,
Huddersfield, HD2 1FA
Phone: +44 1484 543649

AxFlow Durham

Unit 31, Evans Business Centre,
Aycliffe Business Park, Newton
Aycliffe, County Durham, DL5 6ZF
Phone: +44 1325 327322

AxFlow Windsor

Unit 5, Millside Park, Crouch Lane,
Winkfield, Windsor,
Berkshire, SL4 4PX
Phone: +44 1344 886633
www.axflow.co.uk

| | | | |
|----------|--|-------|--|
| КЛИЕНТ: | | ТЕЛ.: | |
| КОНТАКТ: | | ФАКС: | |

| | | | | | | |
|-----------------------|------------|--------------------------|-----------------|--------------------------|---------------|--------------------------|
| НАМЕРЕНИЕ: | Ремонт | <input type="checkbox"/> | Гаранция | <input type="checkbox"/> | Връщане | <input type="checkbox"/> |
| ПРЕДОСТАВЕН МАТЕРИАЛ: | Само помпа | <input type="checkbox"/> | Цяло устройство | <input type="checkbox"/> | Резервна част | <input type="checkbox"/> |
| УСТРОЙСТВА: | | | | | | |

| | |
|---------------------------|--|
| ТИП НА ПОМПАТА: | |
| РЕФ. № НА ПОМПАТА: | |
| СЕРИЕН НОМЕР: | |
| ВРЕМЕ НА РАБОТА (години): | |
| РАБОТНИ ЧАСОВЕ (ч/ден): | |

| | | | | | | |
|---|-----------|--------------------------|----------|--------------------------|----------|--------------------------|
| ДАННИ ЗА ПРИЛОЖЕНИЕТО (* Посочете единици): | | | | | | |
| РАБОТЕН ФЛУИД | | | | | | |
| ВИСКОЗИТЕТ * | | | | | | |
| ПЛЪТНОСТ * | | | | | | |
| ДЕБИТ * | | | | | | |
| ОПАСНО | Корозивно | <input type="checkbox"/> | Запалимо | <input type="checkbox"/> | Токсично | <input type="checkbox"/> |
| ОБОРОТИ (завъртания/ мин) | Мин. | | | Макс. | | |
| НАЛЯГАНЕ НА ЗАСМУКВАНЕ (BAR) | | | | | | |
| ИЗХОДНО НАЛЯГАНЕ (BAR) | | | | | | |
| ТЕМПЕРАТУРА (°C) | | | | | | |



| ФЛУИДИ И ПРЕДУПРЕЖДЕНИЯ | Флуид/Кон- центрация | Идентифи- кация | Запалимо | | Токсично | | Корозивно | | Опасно/ Дразнещо | | Други* | Безвредно |
|-------------------------------------|-------------------------|--------------------|----------|--|----------|--|-----------|--|---------------------|--|--------|-----------|
| | | | | | | | | | | | | |
| Технологичен флуид | | | | | | | | | | | | |
| Флуид за технологично почистване | | | | | | | | | | | | |
| Върнатата част е почиствена С... | | | | | | | | | | | | |

**Експлозивно, оксидиращо, опасно за околната среда, биологичен риск, радиоактивно. Моля, поставете отметка, ако някое от горепосочените е приложимо, включете MSDS (Информационен лист за безопасност на материала) и ако е необходимо, специални инструкции за работа.*

| | | | | | | | | | | | | |
|-----------------------------|--|--|--|--|--|--|--|--|--|--|--|--|
| ОПИСАНИЕ НА НЕИЗПРАВНОСТТА: | | | | | | | | | | | | |
| | | | | | | | | | | | | |
| | | | | | | | | | | | | |
| | | | | | | | | | | | | |
| | | | | | | | | | | | | |

| | | | | |
|--------------------|----|--------------------------|----|--------------------------|
| НАЛИЧНИ СА СНИМКИ: | Да | <input type="checkbox"/> | Не | <input type="checkbox"/> |
|--------------------|----|--------------------------|----|--------------------------|

Преди изпращането помпата(ите) трябва да бъде(ат) изпразнена(и) и чиста(и) от всякакви замърсявания. В случай на корозивен, запалим или токсичен продукт помпите трябва да бъдат придружени със сертификат за дезинфекция. Уверете се, че почистващият продукт, който използвате, е съвместим с материалите, от които е изработена помпата, и няма да причини повреди. Ако това не бъде направено, ние си запазваме правото да ви начислим разходите за почистване или връщане на помпата, ако е необходимо. Чрез подписване на този формуляр вие потвърждавате, че сте почистили помпата(ите) в съответствие с нашата препоръка.

***С настоящото удостоверяваме, че частите са внимателно почиствени.
Доколкото ни е известно по тях няма никакви остатъци в опасни количества.***

| | | | | | | | | | | | | |
|--------------|------|--|--|--|--|--|--|--|--|--|--|---------|
| ФИРМА/ПЕЧАТ: | | | | | | | | | | | | |
| ДАТА: | ИМЕ: | | | | | | | | | | | ПОДПИС: |

realax

**ВСИЧКИ ПЕРИСТАЛТИЧНИ ПОМПИ, КОИТО
НЯКОГА МОЖЕ ДА ВИ ПОТРЕБВАТ**

www.realaxpumps.com